

2024  
2<sup>È</sup> SEMESTRE

CATALOGUE



**AGROMANUT.FR**  
LA FORCE DE LA PASSION

# LA FORCE DE LA PASSION

Bienvenue dans l'univers d'Agromanut !

Une marque qui repousse les limites de la manutention agricole. Avec une équipe passionnée d'agriculture et d'engins motorisés Agromanut est le reflet d'un esprit voué à la mécanisation dans l'élevage, l'agriculture, les travaux publics et l'industrie.

Une marque d'outils de qualité, robustes et fonctionnels, répondant aux attentes élevées des agriculteurs, éleveurs, concessionnaires et mécaniciens.

Grâce à notre bureau R&D, nous avons mené une étude de marché approfondie pour concevoir une gamme de machines répondant à toutes les demandes, tout en adoptant de nouvelles méthodes de production.

Agromanut aspire à devenir la référence Premium en matière d'outils agricoles pour la manutention.

Notre devise est fondée sur la passion, l'amour de l'agriculture, la qualité irréprochable de nos fabrications et la satisfaction de nos clients.

En choisissant Agromanut, vous optez pour l'excellence à tous les niveaux. Plaisir, valeur d'usage et performance s'entremêlent dans chacun de nos outils.

Bienvenue dans l'univers d'Agromanut, où l'innovation se met au service de la manutention agricole pour un avenir plus prometteur.

Guillaume Perrier et l'Équipe Agromanut



Renaud Tasset  
Fondateur

Guillaume Perrier  
Président

Toute l'Équipe Agromanut devant la toute nouvelle BMS-MINI

# SOMMAIRE

GUMC GODET UNIVERSEL VALET DE FERME MINI CHARGEUR	P4	FP3500 FOURCHE À PALETTES 3,5T	P25
BMSMC GODET À GRAPPIN MINI BMS	P5	FPR FOURCHE À PALETTES 2T RÉGLAGE ÉCARTEMENT HYDRAULIQUE	P26
BMSMO GODET À GRAPPIN MOTOCULTURE	P6	PBER PINCE BALLES ENRUBANNAGE ROND	P27
BMSV BENNE À GRAPPIN VALET DE FERME	P7	PBEC PINCE BALLES ENRUBANNAGE CARRÉES	P28
CRM CROCODILE FOURCHE À GRAPPIN MINI CHARGEUR	P8	DERB DÉROULEUSE DE BALLES	P29
CRV CROCODILE FOURCHE À GRAPPIN VALET DE FERME	P9	PB2D PIQUE BOTTES RENFORCÉ DOIGTS FORGÉS	P30
GU GODET UNIVERSEL POLYVALENT	P10	PBAD PIQUE BOTTES 5 DENTS BRAS RÉGLABLE 400MM	P31
GUV GODET VOLUME SANS RENFORT INTERMÉDIAIRE / RENFORT DOUBLAGE FOND	P11	PB4D PIQUE BOTTES 4 DENTS 1800MM	P32
GUGV GODET GRAND VOLUME XL SANS RENFORT INTERMÉDIAIRE, RENFORT DOUBLAGE FOND	P12	PBDT PINCE PIQUE BOTTES	P33
GUGVV GODET GRAND VOLUME XXL SANS RENFORT INTERMÉDIAIRE / RENFORT DOUBLAGE FOND	P13	4E1 GODET 4 EN 1	P34
GUGVVV GODET GRAND VOLUME XXXL SANS RENFORT INTERMÉDIAIRE / RENFORT DOUBLAGE FOND	P14	GUH GODET HYDRAULIQUE HAUT DÉVERSEMENT	P35
BMST BENNE À GRAPPIN MULTISERVICE	P15	CDS CROCODILE DÉSILEUR FOURCHE À DOIGTS AVEC LAME DÉSILEUSE	P36
BMSTMI GODET À GRAPPIN MULTISERVICE MINI	P16	GDS GODET DÉSILEUR AVEC LAME DÉSILEUSE	P37
BMSTE BENNE GRAPPIN DOIGTS OXYCOUPÉS	P17	GPI GODET À PIERRE	P38
BMSTER BENNE GRAPPIN DOIGTS OXYCOUPÉS RENFORCÉS	P18	GBP GODET À BETTERAVE & POMME DE TERRE	P30
BMSTEXL BENNE GRAPPIN VOLUME AVEC DOIGTS OXYCOUPÉS RENFORCÉS	P19	RB RACLEUR FRONTAL LAME CAOUTCHOUC	P40
FC CROCODILE FOURCHE À GRAPPIN DENTS FORGÉES	P20	RBH RACLEUR FRONTAL LAME CAOUTCHOUC INCLINABLE	
FCXL CROCODILE FOURCHE À GRAPPIN VOLUME RENFORCÉE DENTS FORGÉES	P21	PAR VÉRINS HYDRAULIQUES	P41
FF FOURCHE À FUMIER DOIGTS FORGÉS	P22	BC SUPPORT DE LEVAGE RÉGLABLE	P42
FFXL FOURCHE À FUMIER XL DOIGTS FORGÉS	P23	G3PT GODET À BENNAGE HYDRAULIQUE 3 POINTS	P43
FP2000 FOURCHE À PALETTES 2T TRANSFORMABLE PIQUE BOTTE	P24	BBS BENNE 3 POINTS BASCULANTE QUALITÉ PREMIUM	P44
		BAL BALAI POUSSEUR	P45
		REF REPOUSSE FOURRAGE ROTATIF INCLINAISON HYDRAULIQUE 3POINTS	P46
		MR MASSE ACIER À REMPLIR FIXATION 3 POINTS	P46
		MAPTO MALAXEUR À BÉTON ENTRAÎNEMENT PRISE DE FORCE	P47
		MAHY MALAXEUR À BÉTON ENTRAÎNEMENT HYDRAULIQUE	P48

## FIXATIONS / ATTACHES

FIXATION EURO LIVRÉE EN STANDARD / TOUTES AUTRES FIXATIONS DISPONIBLES SUR DEMANDE

(Catalogue technique fixations, disponibles chez votre revendeur)



MINI-CHARGEUR



TRACTEUR

VALET DE FERME



TÉLESCOPIQUE

### LES FIXATIONS

Tous nos outils sont livrés - en standard - avec fixation EURO. Nous proposons toutes autres fixations ADAPTABLES et COMPATIBLES pour tous nos outils :

- POUR CHARGEUR TRACTEUR (MX, FAUCHEUX...);
- POUR TÉLESCOPIQUES (MANITOU, JCB, CATERPILAR...);
- POUR VALETS DE FERME (WEIDEMANN, PICHON, SCHAFFER, ETC);
- POUR MINI-CHARGEURS (BOBCAT, KRAMER, GUNTER, ETC).

### NOS POINTS FORTS

Chez Agromanut nous mettons un point d'honneur à la fabrication d'outils équipés d'attelages soudés. Chaque outil possède une fixation assemblée sur gabarit. Une fixation soudée est un gage de qualité de durabilité, de précision (tolérance zéro à la vibration et aux ajustements incertains d'une fixation de type boulonnée).

# GUMC GODET UNIVERSEL

VALET DE FERME MINI CHARGEUR

## Avantages / Points forts

- Forme avec angle spécifique Valet
- Lame anti-usure 400HB renforcée
- Renforts anti-distorsion



VUE DE FACE



VUE DE DESSUS



VUE DE GAUCHE

VUE DE DROITE



VUE DE DOS

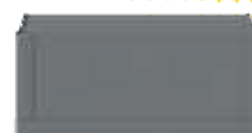

VUE DE DESSOUS

## LE GODET UNIVERSEL POUR VALET DE FERME OU MINI-CHARGEUR

est un accessoire polyvalent. Il présente une maniabilité élevée et efficace. Il permet de charger et décharger rapidement tous matériaux.

C'est l'outil star pour les petits volumes. Il peut être utilisé pour diverses tâches agricoles, telles que le nettoyage des boxes, des stalles, ou l'alimentation et les travaux courants...

### GODET UNIVERSEL VALET DE FERME MINI CHARGEUR

REF	DÉSIGNATION / LARGEUR	POIDS KG	VOLUME
GUMC800	GODET UNIVERSEL VALET DE FERME MINI CHARGEUR 800 MM	65	0,18
GUMC900	GODET UNIVERSEL VALET DE FERME MINI CHARGEUR 900 MM	70	0,21
GUMC1000	GODET UNIVERSEL VALET DE FERME MINI CHARGEUR 1000 MM	75	0,23
GUMC1100	GODET UNIVERSEL VALET DE FERME MINI CHARGEUR 1100 MM	80	0,25
GUMC1200	GODET UNIVERSEL VALET DE FERME MINI CHARGEUR 1200 MM	85	0,28
GUMC1300	GODET UNIVERSEL VALET DE FERME MINI CHARGEUR 1300 MM	90	0,3
GUMC1400	GODET UNIVERSEL VALET DE FERME MINI CHARGEUR 1400 MM	95	0,32
GUMC1500	GODET UNIVERSEL VALET DE FERME MINI CHARGEUR 1500 MM	100	0,35
GUMC1600	GODET UNIVERSEL VALET DE FERME MINI CHARGEUR 1600 MM	105	0,37

### TECHNIQUE/CONSTRUCTION

ÉPAISSEUR FOND	4	ÉPAISSEUR JOUES MM	4+6
TYPE RENFORT	INTERNE SOUDÉS	ÉPAISSEUR RENFORT MM	8
TYPE LAME	400HB	ÉPAISSEUR LAME MM	12
PLAQUES DE GLISSEMENT MM	EP 10	NOMBRE DE PLAQUES	3 À 5

### DIMENSIONS HORS FIXATION

HAUTEUR MM	536	PROFONDEUR MM	655
------------	-----	---------------	-----

Ce godet universel est apprécié pour sa capacité à économiser du temps et de l'énergie, grâce à sa capacité de charge élevée et à sa maniabilité dans les espaces restreints des fermes.



# BMSMC GODET À GRAPPIN MINI BMS

## Avantages / Points forts

- Forme adaptée au mini chargeur
- Points d'articulations bagués avec graissage, axes galva
- Lame anti-usure 400HB renforcée



VUE DE FACE

VUE DE DESSUS

VUE DE GAUCHE

VUE DE DROITE

VUE DE DOS

VUE DE DESSOUS

**LE GODET À GRAPPIN MINI BMS** est un accessoire compact, polyvalent pour les mini-chargeurs. Idéal pour manipuler des matériaux en vrac, pulvérulants comme fibreux. Il est équipé d'une griffe à dents oxycoupées, qui se ferme pour saisir et transporter efficacement les matériaux. Grâce à son vérin hydraulique, il permet une manipulation et un chargement précis et offre une meilleure sécurité en maintenant fermement les matériaux. En résumé, le godet à grappin mini chargeur est un outil pratique obligatoire. Cette BMS multifonctions se distingue par son poids

GODET À GRAPPIN MINI BMS			
REF	DÉSIGNATION / LARGEUR	POIDS (KG)	VOLUME
BMSMC900	GODET À GRAPPIN MINI BMS 900MM	130	0,18
BMSMC1000	GODET À GRAPPIN MINI BMS 1000MM	137	0,2
BMSMC1100	GODET À GRAPPIN MINI BMS 1100MM	145	0,22
BMSMC1200	GODET À GRAPPIN MINI BMS 1200MM	152	0,24
BMSMC1300	GODET À GRAPPIN MINI BMS 1300MM	165	0,26
BMSMC1400	GODET À GRAPPIN MINI BMS 1400MM	170	0,28
BMSMC1500	GODET À GRAPPIN MINI BMS 1500MM	175	0,3
BMSMC1600	GODET À GRAPPIN MINI BMS 1600MM	180	0,32

TECHNIQUE/CONSTRUCTION			
ÉPAISSEUR FOND MM	4	ÉPAISSEUR JOUES MM	10
TYPE RENFORT	INTERNE SOUDÉ	ÉPAISSEUR RENFORT MM	6
TYPE LAME	400HB	ÉPAISSEUR LAME MM	12
PLAQUE DE GLISSEMENT MM	EP 10	NBR PLAQUES	3
TYPE DENTS SUPÉRIEURES	OXYCOUPÉ	ÉPAISSEUR DENTS MM	12
NOMBRE VERIN	1	TAILLE VÉRIN Ø MM	73
DIMENSIONS HORS FIXATION			
HAUTEUR MM	585	PROFONDEUR MM	662

contenu - idéal pour les mini-chargeurs - tout en offrant une résistance très élevée, grâce à ses dents oxycoupées épaisses, renforcées par des goussets, et par son bac muni d'une lame anti-usure 400HB.

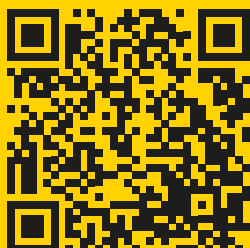
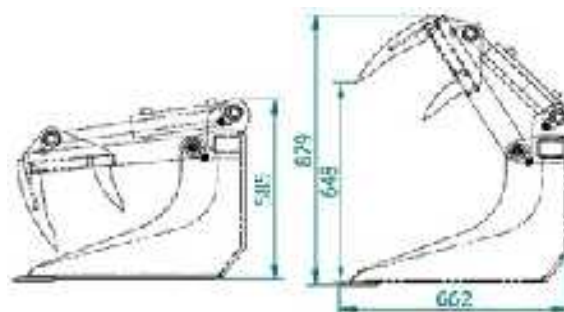

# BMSMO GODET À GRAPPIN MOTOCULTURE

## Avantages / Points forts

- Poids/résistance optimisée mini-chargeur mini-tracteur
- Points d'articulations bagués avec graissage / Axes galva
- Lame anti-usure 400HB renforcée

POUR MICRO/MINI TRACTEUR 20 À 45CV & MINI CHARGEUR



VUE DE FACE



VUE DE DESSUS



VUE DE GAUCHE



VUE DE DROITE



VUE DE DOS



VUE DE DESSOUS

### LE BMSMO GODET À GRAPPIN MOTOCULTURE

est une BMS spécialement conçue pour une utilisation avec des petits porteurs tels que micros et mini-tracteurs et mini-chargeurs. Spécifiquement conçue pour la motoculture, pour des collectivités, des haras, et des particuliers. Légère mais solide comme tous les outils Agromanut, la conception privilégie un faible entretien, la réduction de l'usure, la robustesse et des composants haut de gamme. Un beau godet d'une unique tôle pliée, avec renfort soudé en continu. La lame est en acier anti-abrasion 400HB ainsi que les skis de frottement. Les flexibles et les dents forgées sont de belle qualité. Une forte poutre porteuse avec des douilles usinées des dents nombreuses. Et toujours des axes galvanisés type TP avec points

BMSMO GODET À GRAPPIN MOTOCULTURE DE 20 À 45CV				
REF	DÉSIGNATION / LARGEUR	PDS KG	VOL	NB DTS
BMSMO900	GODET À GRAPPIN MOTOCULTURE DE 20 À 45CV 900MM	115	0,2	4
BMSMO1000	GODET À GRAPPIN MOTOCULTURE DE 20 À 45CV 1000MM	122	0,33	7
BMSMO1100	GODET À GRAPPIN MOTOCULTURE DE 20 À 45CV 1100MM	130	0,36	4
BMSMO1200	GODET À GRAPPIN MOTOCULTURE DE 20 À 45CV 1200MM	138	0,40	5
BMSMO1300	GODET À GRAPPIN MOTOCULTURE DE 20 À 45CV 1300MM	145	0,44	5
BMSMO1400	GODET À GRAPPIN MOTOCULTURE DE 20 À 45CV 1400MM	153	0,48	6
BMSMO1500	GODET À GRAPPIN MOTOCULTURE DE 20 À 45CV 1500MM	160	0,52	6

TECHNIQUE/CONSTRUCTION			
ÉPAISSEUR FOND MM	4	ÉPAISSEUR JOUES MM	6
TYPE RENFORT	INTERNE SOUDÉ	ÉPAISSEUR RENFORT MM	8
TYPE LAME	400HB	ÉPAISSEUR LAME MM	12
PLAQUE DE GLISSEMENT MM	EP 8	NBR PLAQUES	2X3
TYPE DENTS SUPÉRIEURES	FORGÉES		
NOMBRE VÉRINS	1 À 2	TAILLE VÉRINS Ø MM	73
DIMENSIONS HORS FIXATION			
HAUTEUR MM	505	PROFONDEUR MM	560

de graissage pour plus de durabilité. En résumé, notre BMSMO, légère et robuste comme tous les outils Agromanut, rendra de grands et durables services en motoculture sur des mini-tracteurs et mini chargeurs de 20 à 50CV.

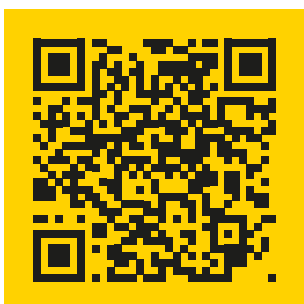
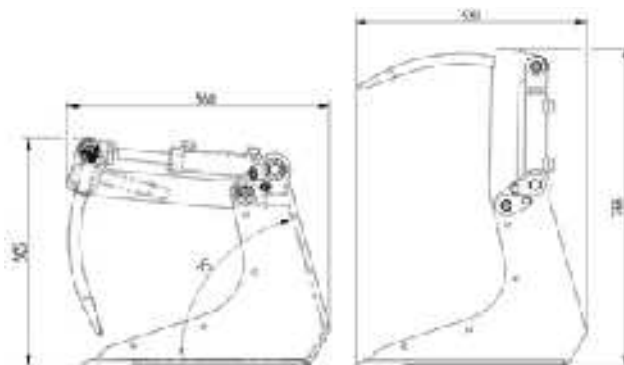

# BMSV BENNE À GRAPPIN VALET DE FERME

## Avantages / Points forts

- Dents épaisses oxygoupées renforcées par goussets
- Griffe avec renfort-anti déformation
- Points d'articulations bagués avec graissage, axes galva

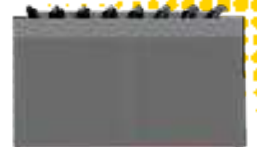
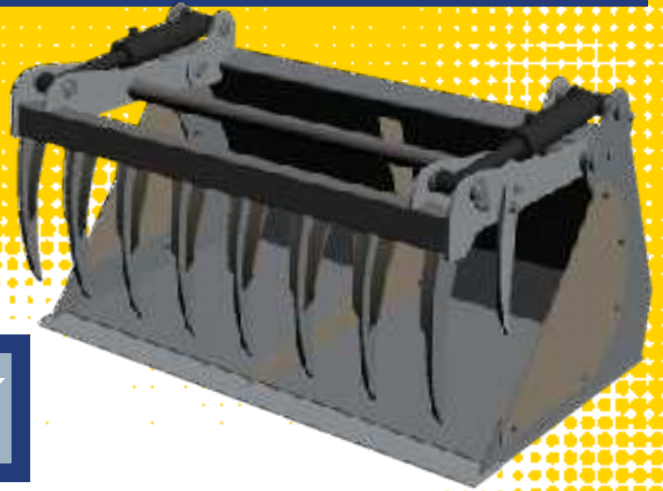

VUE DE FACE

VUE DE DESSUS

VUE DE GAUCHE

VUE DE DROITE

VUE DE DOS

VUE DE DESSOUS

### LA BMSV BENNE À GRAPPIN VALET DE FERME

est une BMS spécialement conçue pour une utilisation agricole. Elle permet de saisir et de transporter efficacement des matériaux en vrac tels que le fumier, la paille mais également les produits fluides comme les concentrés et les céréales. Grâce à sa robuste griffe à dents oxygoupées renforcées, la benne à grappin maintient solidement les matériaux pendant le transport. Spécialement conçue pour les valets cette BMS peut endurer les fortes pressions de serrage à la griffe. Les dents sont toutes renforcées par des goussets leur donnant une grande résistance à la déformation. La partie benne n'est pas en reste, son épaisseur, sa lame anti usure ses renforts lui procurent une grande robustesse. Les joues démontables per-

### BMSV BENNE À GRAPPIN VALET DE FERME

REF	DÉSIGNATION / LARGEUR	PDS KG	VOL	NB DTS
BMSV900	GODET À GRAPPIN VALET DENTS OXYCOUPÉES BMS 900MM	205	0,36	4
BMSV1000	GODET À GRAPPIN VALET DENTS OXYCOUPÉES BMS 1000MM	215	0,4	5
BMSV1100	GODET À GRAPPIN VALET DENTS OXYCOUPÉES BMS 1100MM	225	0,44	5
BMSV1200	GODET À GRAPPIN VALET DENTS OXYCOUPÉES BMS 1200MM	255	0,48	6
BMSV1300	GODET À GRAPPIN VALET DENTS OXYCOUPÉES BMS 1300MM	260	0,52	6
BMSV1400	GODET À GRAPPIN VALET DENTS OXYCOUPÉES BMS 1400MM	265	0,56	7
BMSV1500	GODET À GRAPPIN VALET DENTS OXYCOUPÉES BMS 1500MM	275	0,6	7
BMSV1600	GODET À GRAPPIN VALET DENTS OXYCOUPÉES BMS 1600MM	290	0,64	8
BMSV1800	GODET À GRAPPIN VALET DENTS OXYCOUPÉES BMS 1800MM	320	0,72	8

### TECHNIQUE/CONSTRUCTION

ÉPAISSEUR FOND MM	4	ÉPAISSEUR JOUES MM	10
TYPE RENFORT	INTERNE SOUDÉ	ÉPAISSEUR RENFORT MM	8
TYPE LAME	400HB	ÉPAISSEUR LAME MM	12
PLAQUE DE GLISSEMENT MM	EP 10	NBR PLAQUES	3
TYPE DENTS SUPÉRIEURES	OXYCOUPÉES	ÉPAISSEUR DENTS MM	12
TYPE DENTS LATÉRALES	OXYCOUPÉES	TAILLE DENTS MM	10
NOMBRE VÉRINS	2	TAILLE VÉRINS Ø MM	73

### DIMENSIONS HORS FIXATION

HAUTEUR MM	728	PROFONDEUR MM	782
------------	-----	---------------	-----

mettent d'utiliser la BMS pour transporter de longs matériaux rigides tels des branchages ou grands piquets. Avec ses deux gros vérins hydrauliques, la BMSV offre une manipulation précise et sécurisée des matériaux.

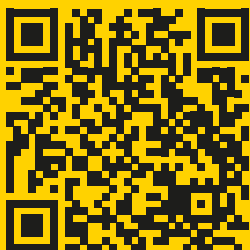
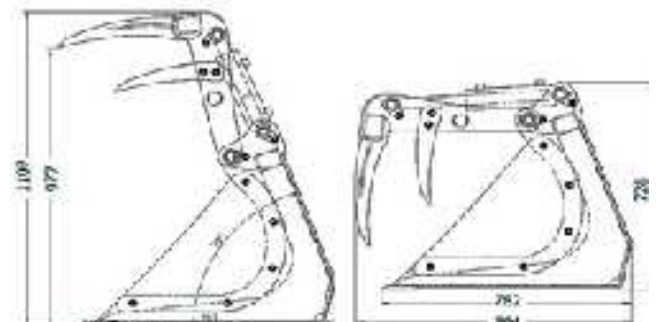

# CRM CROCODILE FOURCHE À GRAPPIN MINI CHARGEUR

## Avantages / Points forts

- Bati de fourche robuste avec douilles pour doigts renforcées
- Griffe avec renforts anti déformation
- Points d'articulations bagués avec graissage, axes galva

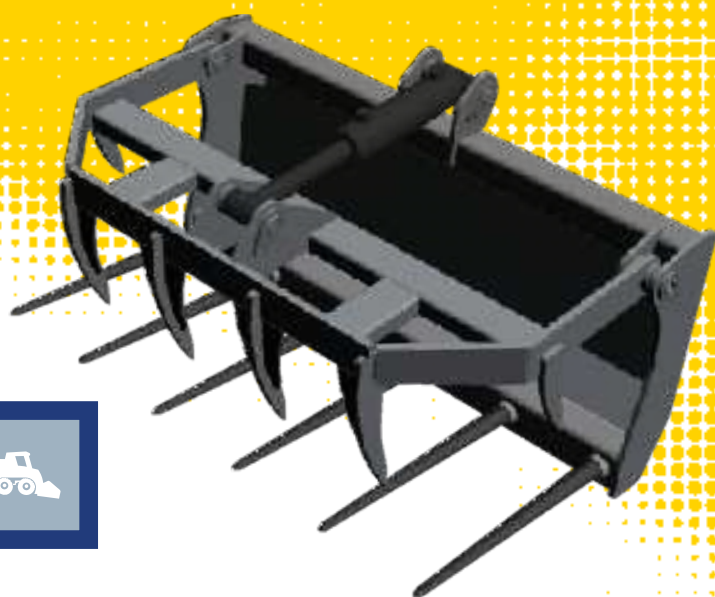
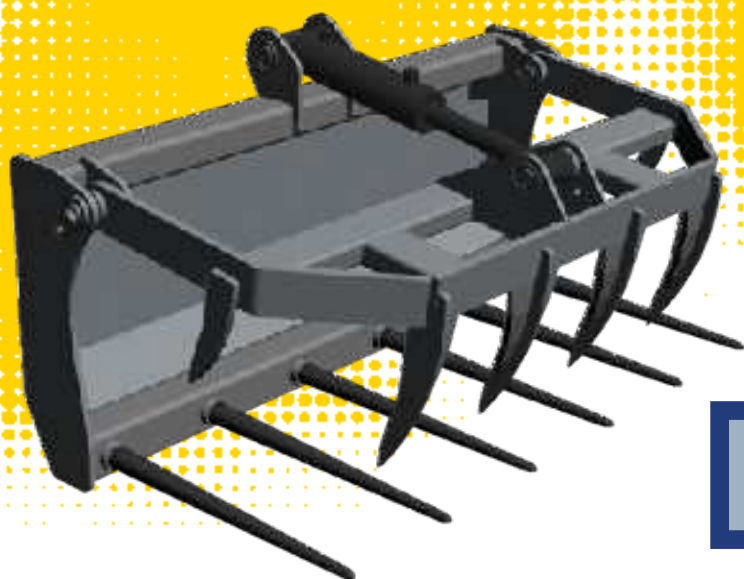

VUE DE FACE



VUE DE DESSUS



VUE DE GAUCHE



VUE DE DROITE



VUE DE DOS



VUE DE DESSOUS

### LE CRM CROCODILE EST UNE FOURCHE

### À GRAPPIN spécialement conçue pour les

mini-chargeurs. Elle permet de saisir et de transporter efficacement des matériaux tels que le fumier, les produits fibreux ou les branchages. La fourche à grappin est équipée de dents oxycoupées renforcées qui se ferment pour maintenir fermement les matériaux pendant le transport. La partie basse est composée d'une fourche à doigts forgés boulonnés. Cet outil polyvalent est idéal pour les travaux de manutention dans des environnements restreints. Cette fourche se distingue par son poids contenu - idéal pour les mini-chargeurs - tout en offrant une résistance très élevée, grâce à ses dents oxycoupées épaisses, renforcées par des goussets, et sa fourche à doigts bagués.

#### CRM CROCODILE FOURCHE À GRAPPIN MINI CHARGEUR

REF	DÉSIGNATION / LARGEUR	PDS KG	VOL	DTS HB
CRM900	CROCODILE À GRAPPIN MINI DENTS OXYCOUPÉES 900MM	100	0,17	5/ 5
CRM1000	CROCODILE À GRAPPIN MINI DENTS OXYCOUPÉES 1000MM	110	0,19	6/ 6
CRM1100	CROCODILE À GRAPPIN MINI DENTS OXYCOUPÉES 1100MM	120	0,21	6/ 6
CRM1200	CROCODILE À GRAPPIN MINI DENTS OXYCOUPÉES 1200MM	125	0,23	7/ 7
CRM1300	CROCODILE À GRAPPIN MINI DENTS OXYCOUPÉES 1300MM	130	0,25	8/ 8
CRM1400	CROCODILE À GRAPPIN MINI DENTS OXYCOUPÉES 1400MM	135	0,27	8 / 8
CRM1500	CROCODILE À GRAPPIN MINI DENTS OXYCOUPÉES 1500MM	140	0,29	8 / 8
CRM1600	CROCODILE À GRAPPIN MINI DENTS OXYCOUPÉES 1600MM	150	0,30	9/ 9

#### TECHNIQUE/CONSTRUCTION

TYPE DENTS SUPÉRIEURES	OXYCOUPÉ	ÉPAISSEUR DENTS MM	12
TYPE DENTS INFÉRIEURES	FORGÉES	TAILLE DENTS MM	610
NOMBRE VÉRINS	1	TAILLE VÉRINS Ø MM	73

#### DIMENSIONS HORS FIXATION

HAUTEUR MM	647	PROFONDEUR MM	608
------------	-----	---------------	-----

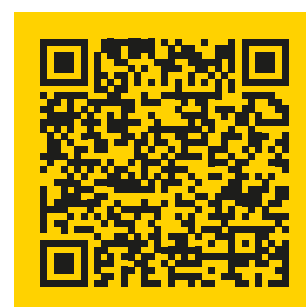
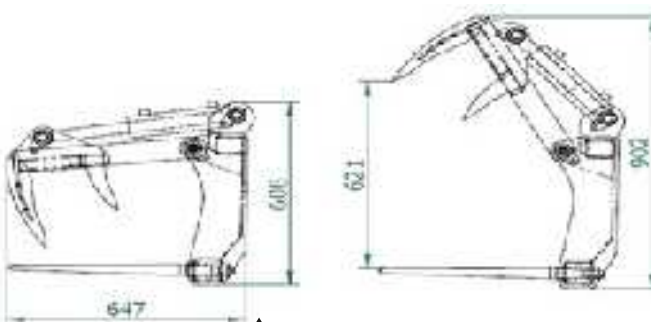



# CRV CROCODILE FOURCHE À GRAPPIN VALET DE FERME

## Avantages / Points forts

- Bâti de fourche robuste avec douilles renforcées
- Griffe avec renfort pour haute pression
- Points d'articulations bagués avec graissage, axes galva



VUE DE FACE

VUE DE DESSUS

VUE DE GAUCHE

VUE DE DROITE

VUE DE DOS

VUE DE DESSOUS

**LE CRV CROCODILE** est une fourche à grappin spécialement pour les valets de ferme. Il permet de saisir et de transporter efficacement des matériaux tels que le foin, la paille, les fumiers... La fourche à grappin est équipée de dents oxycoupées renforcées par des goussets qui se ferment pour maintenir solidement les matériaux pendant le transport. Cet outil polyvalent est idéal pour le nettoyage des litières dans les étables, la manipulation de matériaux encombrants et le nettoyage des zones agricoles. Avec ses deux puissants vérins hydrauliques et sa structure renforcée, le CRV Crocodile offre une manipulation précise et une grande robustesse pour supporté les hautes pressions hydrauliques. En résumé, le CRV Crocodile est un accessoire essentiel pour les valets de ferme, permettant

CRV CROCODILE FOURCHE À GRAPPIN VALET DE FERME				
REF	DÉSIGNATION / LARGEUR	PDS KG	VOL	DTS H/B
CRV900	CROCODILE 1 VÉRIN À GRAPPIN DENTS OXYCOUPÉES VALET 900MM	175	0,34	5/ 5
CRV1000	CROCODILE 1 VÉRIN À GRAPPIN DENTS OXYCOUPÉES VALET 1000MM	185	0,38	6/ 6
CRV1100	CROCODILE 1 VÉRIN À GRAPPIN DENTS OXYCOUPÉES VALET 1100MM	205	0,42	6/ 6
CRV1200	CROCODILE 2 VÉRINS À GRAPPIN DENTS OXYCOUPÉES VALET 1200MM	230	0,46	7/ 7
CRV1300	CROCODILE 2 VÉRINS À GRAPPIN DENTS OXYCOUPÉES VALET 1300MM	235	0,49	8/ 8
CRV1400	CROCODILE 2 VÉRINS À GRAPPIN DENTS OXYCOUPÉES VALET 1400MM	240	0,53	8 / 8
CRV1500	CROCODILE 2 VÉRINS À GRAPPIN DENTS OXYCOUPÉES VALET 1500MM	250	0,57	8 / 8
CRV1600	CROCODILE 2 VÉRINS À GRAPPIN DENTS OXYCOUPÉES VALET 1600MM	260	0,61	9/ 9
CRV1800	CROCODILE 2 VÉRINS À GRAPPIN DENTS OXYCOUPÉES VALET 1800MM	280	0,68	9 / 9

TECHNIQUE/CONSTRUCTION			
TYPE DENTS SUPÉRIEURES	OXYCOUPÉES	ÉPAISSEUR DENTS MM	12
TYPE DENTS INFÉRIEURES	FORGÉES	TAILLE DENTS MM	810
NOMBRE VÉRINS	2	TAILLE VÉRINS Ø MM	73
DIMENSIONS HORS FIXATION			
HAUTEUR (MM)	753	PROFONDEUR (MM)	862

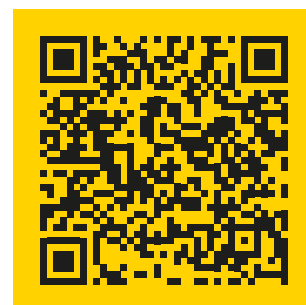
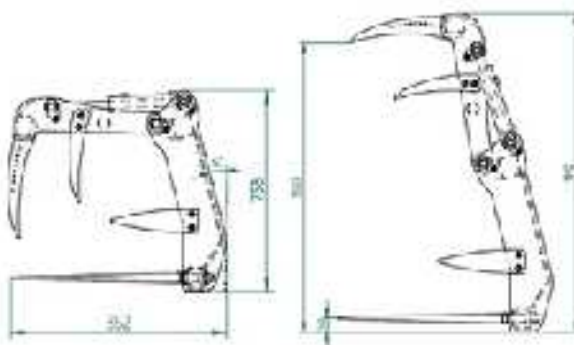

la manipulation efficace et sécurisée des matériaux agricoles tels que le foin et la paille.

# GU GODET UNIVERSEL POLYVALENT

## Avantages / Points forts

- Joues avec renforts anti déformation embossés
- Lame anti-usure 400HB renforcée
- Forme optimale pour déversement des produits difficiles



VUE DE FACE



VUE DE DESSUS



VUE DE GAUCHE



VUE DE DROITE



VUE DE DOS



VUE DE DESSOUS

## LE GU (GODET UNIVERSEL) EST UNE BENNE POLYVALENTE

conçue pour une utilisation efficace dans de multiples situations. elle permet de charger, décharger et manipuler de nombreux matériaux. Le godet universel est doté de bords solides et résistants qui facilitent le raclage lors du chargement des matériaux. Elle est largement utilisée dans la construction, l'agriculture, l'aménagement paysager et d'autres besoins industriels nécessitant une manipulation effi-



### GU GODET UNIVERSEL POLYVALENT

REF	DÉSIGNATION / LARGEUR	POIDS KG	VOLUME
GU900	GODET STANDARD 900MM	110	0,26
GU1000	GODET STANDARD 1000MM	120	0,29
GU1100	GODET STANDARD 1100MM	125	0,32
GU1200	GODET STANDARD 1200MM	130	0,35
GU1300	GODET STANDARD 1300MM	140	0,38
GU1400	GODET STANDARD 1400MM	145	0,41
GU1500	GODET STANDARD 1500MM	150	0,44
GU1600	GODET STANDARD 1600MM	160	0,46
GU1800	GODET STANDARD 1800MM	180	0,52
GU2000	GODET STANDARD 2000MM	190	0,58
GU2200	GODET STANDARD 2200MM	205	0,64
GU2300	GODET STANDARD 2300MM	215	0,67
GU2400	GODET STANDARD 2400MM	220	0,70
GU2500	GODET STANDARD 2500MM	225	0,73

### TECHNIQUE/CONSTRUCTION

ÉPAISSEUR FOND MM	4	ÉPAISSEUR JOUES MM	4
TYPE RENFORT	INTERNE SOUDÉ	ÉPAISSEUR RENFORTS MM	6+6
TYPE LAME	400HB	ÉPAISSEUR LAME MM	12
NBR PLAQUE DE GLISSEMENT	DE 3 À 5	ÉPAISSEUR PLAQUES MM	8

### DIMENSIONS HORS FIXATION

HAUTEUR MM	707	PROFONDEUR MM	795
------------	-----	---------------	-----

cace des matériaux. En résumé, le GU (Godet Universel) est un outil polyvalent et indispensable pour les travaux de manutention des matériaux fluides dans divers secteurs d'activité et tout particulièrement dans l'agriculture.

# GUV GODET VOLUME

SANS RENFORT INTERMÉDIAIRE / RENFORT DOUBLAGE FOND

## Avantages / Points forts

- Capacité volumétrique, lame 400HB
- Vidage optimisé, double fond
- Robustesse de la structure



VUE DE FACE

VUE DE DESSUS

VUE DE GAUCHE

VUE DE DROITE

VUE DE DOS

VUE DE DESSOUS

### LE GUV (GODET VOLUME SANS RENFORT SAILLANT)

est un godet conçu pour la manutention de matériaux en vrac. Il offre une capacité de chargement optimisée en éliminant les renforts intermédiaires. Son fond renforcé par un doublage assure la résistance de l'outil et une meilleure durabilité. La suppression des renforts saillants est idéal pour limiter la rétention de produits et aider au déversement efficace. Idéal pour le chargement des céréales, aliments concentrés, le GUV peut être utilisé dans bien d'autres domaines tels

#### GUV GODET VOLUME SANS RENFORT

REF	DÉSIGNATION / LARGEUR	POIDS KG	VOLUME
GUV1000	GODET VOLUME 1000MM	170	0,38
GUV1100	GODET VOLUME 1100MM	180	0,42
GUV1200	GODET VOLUME 1200MM	190	0,46
GUV1300	GODET VOLUME 1300MM	195	0,49
GUV1400	GODET VOLUME 1400MM	205	0,53
GUV1500	GODET VOLUME 1500MM	215	0,57
GUV1600	GODET VOLUME 1600MM	225	0,61
GUV1800	GODET VOLUME 1800MM	255	0,68
GUV2000	GODET VOLUME 2000MM	275	0,76
GUV2200	GODET VOLUME 2200MM	295	0,84
GUV2400	GODET VOLUME 2400MM	305	0,90
GUV2500	GODET VOLUME 2500MM	315	0,95

#### TECHNIQUE/CONSTRUCTION

ÉPAISSEUR FOND MM	5	ÉPAISSEUR JOUES MM	5+8
TYPE RENFORT	DOUBLAGE FOND	ÉPAISSEUR RENFORT MM	4
TYPE LAME	400HB	ÉPAISSEUR LAME MM	12
NBR PLAQUES DE GLISSEMENT	2 À 5	ÉPAISSEUR PLAQUES MM	10

#### DIMENSIONS HORS FIXATION

HAUTEUR MM	750	PROFONDEUR MM	930
------------	-----	---------------	-----

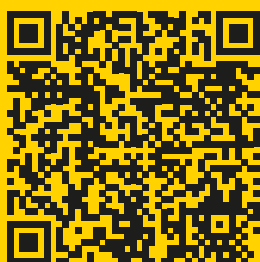

la construction, l'aménagement paysager, et autres secteurs nécessitant une manipulation efficace des matériaux en vrac. En résumé, le GUV est un godet spécialisé, robuste et efficace pour la manutention de produits en vrac.

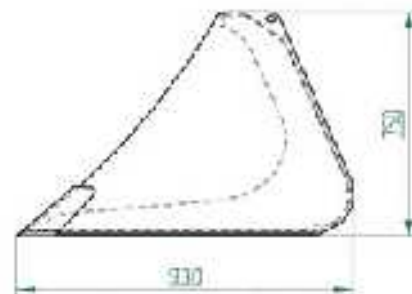

# GUGV GODET GRAND VOLUME XL

SANS RENFORT INTERMÉDIAIRE, RENFORT DOUBLAGE FOND

## Avantages / Points forts

- Capacité volumétrique, lame 400HB
- Vidage optimisé, doublage fond
- Robustesse de la structure



VUE DE FACE

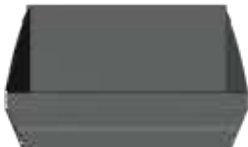

VUE DE DESSUS



VUE DE GAUCHE



VUE DE DROITE



VUE DE DOS



VUE DE DESSOUS

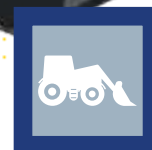

## LE GUGV (GODET VOLUME SANS RENFORT SAILLANT)

est un godet conçu pour la manutention de matériaux en vrac. Il offre une capacité de chargement optimisée en éliminant les renforts intermédiaires. Son fond renforcé par un doublage assure la résistance de l'outil et une meilleure durabilité. La suppression des renforts saillants est idéal pour limiter des rétentions de produits et aider au déversement efficace. Idéal pour le chargement des céréales, aliments concentrés, le GUGV peut être utilisé

GUGV GODET VOLUME SANS RENFORT			
REF	DÉSIGNATION / LARGEUR	POIDS KG	VOLUME
GUGV1600	GODET VOLUME XL 1600MM	330	1,01
GUGV1800	GODET VOLUME XL 1800MM	350	1,13
GUGV2000	GODET VOLUME XL 2000MM	370	1,26
GUGV2200	GODET VOLUME XL 2200MM	390	1,39
GUGV2300	GODET VOLUME XL 2300MM	400	1,45
GUGV2400	GODET VOLUME XL 2400MM	410	1,51
GUGV2500	GODET VOLUME XL 2500MM	420	1,58

TECHNIQUE/CONSTRUCTION			
ÉPAISSEUR FOND MM	5	ÉPAISSEUR JONES MM	6+8
TYPE RENFORT	DOUBLAGE FOND	ÉPAISSEUR RENFORT MM	4
TYPE LAME	400HB	ÉPAISSEUR LAME MM	16
NBR PLAQUES DE GLISSEMENT	6	ÉPAISSEUR PLAQUES MM	10
DIMENSIONS HORS FIXATION			
HAUTEUR MM	900	PROFONDEUR MM	1180

dans bien d'autres domaines tels la construction, l'aménagement paysager, et autres secteurs nécessitant une manipulation efficace des matériaux en vrac. En résumé, le GUGV est un godet spécialisé, robuste et efficace pour la manutention de matériaux en vrac.

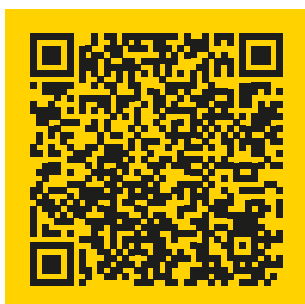

# GUGVV GODET GRAND VOLUME XXL

SANS RENFORT INTERMÉDIAIRE / RENFORT DOUBLAGE FOND

## Avantages / Points forts

- Grande Capacité en volume, lame 400HB
- Sur-renfort de doublage anti distorsion
- Épaisseur des aciers / Vidage optimisé



VUE DE FACE

VUE DE DESSUS

VUE DE GAUCHE

VUE DE DROITE

VUE DE DOS

VUE DE DESSOUS

## LE GUGVV (GODET GRAND VOLUME XXL SANS RENFORT SAILLANT)

Offre une capacité de chargement supérieur au GUGV (plus haut plus profond), il est optimisé en éliminant les renforts intermédiaires. Son fond renforcé par un doublage assure la résistance de l'outil et une meilleure durabilité. La suppression des renforts saillants est idéal pour limiter des rétentions de produit et aider au déversement efficace. Idéal pour le chargement des céréales, aliments

### GUGVV GODET VOLUME XXL

REF	DÉSIGNATION / LARGEUR	POIDS KG	VOLUME
GUGVV1800	GODET VOLUME XXL 1800MM	550	1,62
GUGVV2000	GODET VOLUME XXL 2000MM	560	1,8
GUGVV2200	GODET VOLUME XXL 2200MM	570	1,98
GUGVV2300	GODET VOLUME XXL 2300MM	580	2,07
GUGVV2400	GODET VOLUME XXL 2400MM	590	2,16
GUGVV2500	GODET VOLUME XXL 2500MM	600	2,25

### TECHNIQUE/CONSTRUCTION

ÉPAISSEUR FOND MM	6	ÉPAISSEUR JOUES MM	8+8
TYPE RENFORT	DOUBLAGE FOND	ÉPAISSEUR RENFORT MM	5
TYPE LAME	400HB	ÉPAISSEUR LAME MM	16
NBR PLAQUES DE GLISSEMENT	6	ÉPAISSEUR PLAQUES MM	10

### DIMENSIONS HORS FIXATION

HAUTEUR MM	1070	PROFONDEUR MM	1425
------------	------	---------------	------

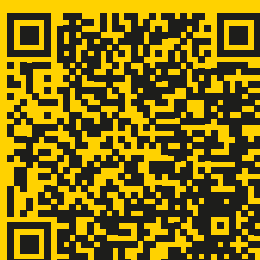

concentrés, le GUGVV peut est idéal pour les céréaliers coopératives et négoce. En résumé, le GUGVV est un godet spécialisé, robuste et efficace pour la manutention de matériaux en vrac à grand volume.

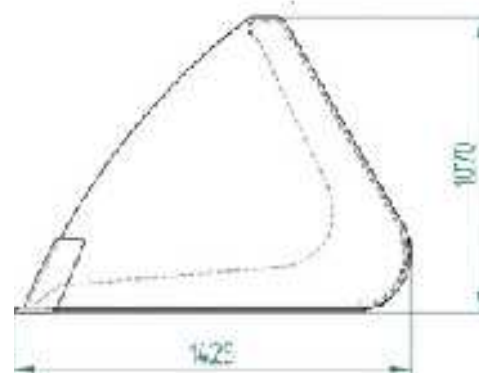

# GUGVVV GODET GRAND VOLUME XXXL

SANS RENFORT INTERMÉDIAIRE / RENFORT DOUBLAGE FOND

## Avantages / Points forts

- Volume inégalé, lame 400HB
- Conception ultra robuste / fortes épaisseurs
- Renforcement structurel supplémentaire



VUE DE FACE

VUE DE DESSUS

VUE DE GAUCHE

VUE DE DROITE

VUE DE DOS

VUE DE DESSOUS

### LE GUGVVV (GODET GRAND VOLUME XXXL SANS RENFORT INTERMÉDIAIRE)

offre une capacité de chargement hyper élevée, c'est le godet le plus volumineux de la gamme, il est optimisé en éliminant les renforts intermédiaires. Son fond renforcé par un doublage assure la résistance de l'outil et une meilleure durabilité. La suppression des renforts saillants est idéal pour limiter des rétentions de produit et aider au déversement efficace. Idéal pour le chargement des céréales, ali-

GODET VOLUME XXXL			
REF	DÉSIGNATION / LARGEUR	POIDS KG	VOLUME
GUGVVV1800	ODET VOLUME XXXL 1800MM	590	2,03
GUGVVV2000	GODET VOLUME XXXL 2000MM	600	2,26
GUGVVV2200	GODET VOLUME XXXL 2200MM	610	2,49
GUGVVV2300	GODET VOLUME XXXL 2300MM	620	2,6
GUGVVV2400	GODET VOLUME XXXL 2400MM	640	2,71
GUGVVV2500	GODET VOLUME XXXL 2500MM	660	2,83

TECHNIQUE/CONSTRUCTION			
ÉPAISSEUR FOND	6	ÉPAISSEUR JOUES MM	8+8
TYPE RENFORT	DOUBLAGE FOND	ÉPAISSEUR RENFORT MM	5
TYPE LAME	400HB	ÉPAISSEUR LAME MM	20
NBR PLAQUES DE GLISSEMENT	6	ÉPAISSEUR PLAQUES MM	12
DIMENSIONS HORS FIXATION			
HAUTEUR MM	1178	PROFONDEUR MM	1552

ments concentrés, le GUGVVV est le champion de la grosse manutention des grands volumes pour les coopératives, les céréaliers, les négoce, et tout autre utilisateur souhaitant un grand volume pour télescopiques. En résumé le GUGVVV par sa construction ultra robuste est la benne des usages ultra-intensifs.

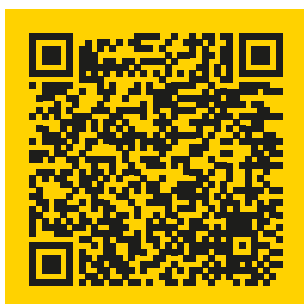
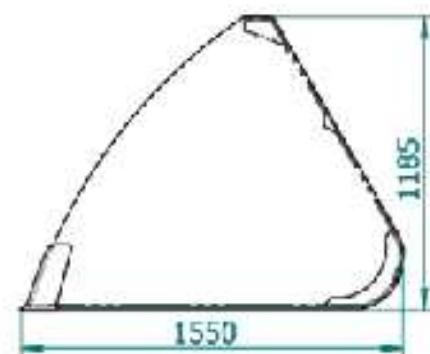

# BMST BENNE À GRAPPIN MULTISERVICE

## Avantages / Points forts

- Points articulations bagués + graissage, axes galva
- Griffe renforcée / Nombre de doigts / dents latérales
- Benne renforcée lame 400HB / Joes démontables



VUE DE FACE



VUE DE DESSUS



VUE DE GAUCHE



VUE DE DROITE



VUE DE DOS



VUE DE DESSOUS

**LA BMST BENNE À GRAPPIN MULTISERVICE.** La BMST est notre benne grappin la plus vendue, elle bénéficie de toute l'expérience de nos clients. Elle est équipée de doigts forgés. Ces doigts offrent une excellente prise sur les matériaux en vrac mais également dans les balles. La benne grappin BMST permet une manipulation précise et sécurisée des matériaux grâce à sa puissante griffe. Les renforts de griffe assurent une belle rigidité de l'ensemble. La poutre porteuse est équipée de douilles usinées pour une fixation optimale des dents. La partie benne n'est pas en reste, son épaisseur, sa lame anti-usure et ses renforts doublés lui procurent une grande robustesse. Les joues démontables permettent d'utiliser la BMST pour transporter de longs matériaux rigides tel des branchages ou grands piquets. Avec ses deux gros vérins hydrauliques, ses axes galvanisés Type TP, ses articulations à douilles usinées à graissage en font une référence dans les bennes

### BMST BENNE À GRAPPIN MULTISERVICE

REF	DÉSIGNATION / LARGEUR	PDS KG	VOL	NB DTS
BMST1200	BMST GODET GRAPPIN 1200MM	305	0,65	6
BMST1300	BMST GODET GRAPPIN 1300MM	310	0,70	6
BMST1400	BMST GODET GRAPPIN 1400MM	315	0,76	7
BMST1500	BMST GODET GRAPPIN 1500MM	325	0,81	7
BMST1600	BMST GODET GRAPPIN 1600MM	340	0,86	8
BMST1800	BMST GODET GRAPPIN 1800MM	385	0,97	8
BMST2000	BMST GODET GRAPPIN 2000MM	425	1,08	9
BMST2200	BMST GODET GRAPPIN 2200MM	445	1,19	10
BMST2400	BMST GODET GRAPPIN 2400MM	470	1,30	11

### TECHNIQUE/CONSTRUCTION

ÉPAISSEUR FOND	4	ÉPAISSEUR JOUES MM	10
TYPE RENFORT	INTERNE SOUDÉ	ÉPAISSEUR RENFORT	8+8
TYPE LAME	400HB	ÉPAISSEUR LAME	16
NBR PLAQUES DE GLISSEMENT	4 À 6	ÉPAISSEUR PLAQUES MM	10
TYPE DENTS SUPÉRIEURES	FORGÉES	TAILLE DENTS MM	680
TYPE DENTS LATÉRALES	OXYCOUPÉES	ÉPAISSEUR DENTS LAT MM	10
NOMBRE VÉRINS	2	TAILLE VÉRINS Ø MM	73

### DIMENSIONS HORS FIXATION

HAUTEUR MM	830	PROFONDEUR MM	990
------------	-----	---------------	-----

multiservices. Le positionnement intelligent des vérins et points de pivot offre une des meilleures manipulations du marché. C'est un outil à l'utilisation fluide, précise et puissante, tout en étant sécurisée. En résumé, la BMST est l'outil obligatoire dans tous les élevages.

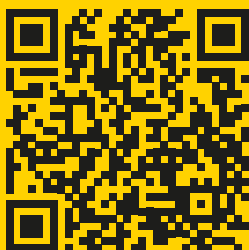
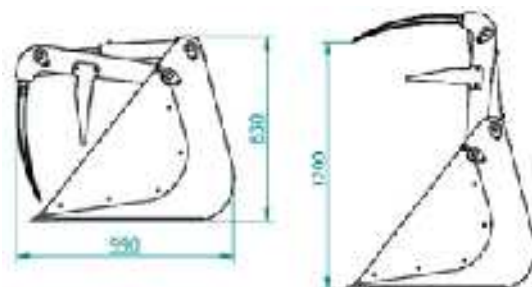

# BMSTMI GODET À GRAPPIN MULTISERVICE

## Avantages / Points forts

- Points articulations bagués + graissage, axes galva
- Griffe renforcée / Nombre de doigts / dents latérales
- Benne renforcée lame 400HB / Joutes démontables

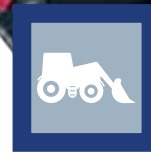

VUE DE FACE

VUE DE DESSUS

VUE DE GAUCHE

VUE DE DROITE

VUE DE DOS

VUE DE DESSOUS

### LA BMSTMI BENNE À GRAPPIN COMPACTE.

La BMSTMI est la petite sœur compacte de notre fameuse BMST, elle a toutes ses qualités et offre une solution plus légère et maniable. Conçue pour les utilisateurs cherchant un outil performant et facile à manipuler, la BMSTMI se distingue par son design optimisé : moins haute, moins profonde, et surtout moins lourde, elle n'en reste pas moins robuste et polyvalente. Équipée des mêmes doigts forgés que la BMST, elle assure une prise ferme et précise sur les matériaux en vrac et sur les balles. Sa griffe puissante, renforcée pour une rigidité exemplaire, garantit une manipulation sécurisée et efficace. La poutre porteuse, toujours équipée de douilles usinées, permet une fixation optimale des dents, assurant ainsi une grande longévité. Côté benne, l'épaisseur du matériau, la lame anti-usure et les renforts doublés confèrent à la BMSTMI une robustesse à toute épreuve. Les joutes démontables offrent la possibilité de transporter des matériaux longs tels que des branchages ou de grands piquets, tout en conservant la polyvalence qui fait la

### BMSTMI GODET À GRAPPIN MULTISERVICE

REF	DÉSIGNATION / LARGEUR	PDS KG	VOL	NB DTS
BMSTMI900	BMSTMI GODET À GRAPPIN BMS 850MM 1V 900MM	280	0,36	4
BMSTMI100	BMSTMI GODET À GRAPPIN BMS 850MM 1V 1000MM	285	0,40	5
BMSTMI1100	BMSTMI GODET À GRAPPIN BMS 850MM 1V 1100MM	290	0,44	5
BMSTMI1200	BMSTMI GODET À GRAPPIN BMS 850MM 1V 1200MM	295	0,48	6
BMSTMI1300	BMSTMI GODET À GRAPPIN BMS 850MM 1V 1300MM	300	0,52	6
BMSTMI1400	BMSTMI GODET À GRAPPIN BMS 850MM 1V 1400MM	305	0,56	7
BMSTMI1500	BMSTMI GODET À GRAPPIN BMS 850MM 1V 1500MM	315	0,60	7
BMSTMI1600	BMSTMI GODET À GRAPPIN BMS 850MM 1V 1600MM	330	0,64	8
BMSTMI1800	BMSTMI GODET À GRAPPIN BMS 850MM 1V 1800MM	375	0,72	8
BMSTMI2000	BMSTMI GODET À GRAPPIN BMS 850MM 1V 2000MM	415	0,80	9

### TECHNIQUE/CONSTRUCTION

ÉPAISSEUR FOND	4	ÉPAISSEUR JOUTES MM	10
TYPE RENFORT	INTERNE SOUDÉ	ÉPAISSEUR RENFORT	8+8
TYPE LAME	400HB	ÉPAISSEUR LAME	12
NBR PLAQUES DE GLISSEMENT	3 À 6	ÉPAISSEUR PLAQUES MM	8
TYPE DENTS SUPÉRIEURES	FORGÉES	TAILLE DENTS MM	680
TYPE DENTS LATÉRALES	OXYCOUPÉES	ÉPAISSEUR DENTS LAT MM	10
NOMBRE VÉRINS	1 À 2	TAILLE VÉRINS Ø MM	73

### DIMENSIONS HORS FIXATION

HAUTEUR MM	770	PROFONDEUR MM	850
------------	-----	---------------	-----

renommée de la gamme BMST. Les deux vérins hydrauliques, les axes galvanisés Type TP, et les articulations à douilles usinées avec graissage garantissent une utilisation durable et fiable. Le positionnement stratégique des vérins et des points de pivot permet une manipulation aussi fluide que précise, offrant l'une des meilleures expériences sur le marché.

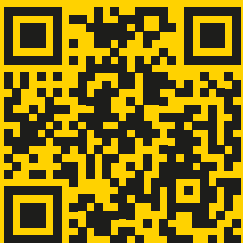
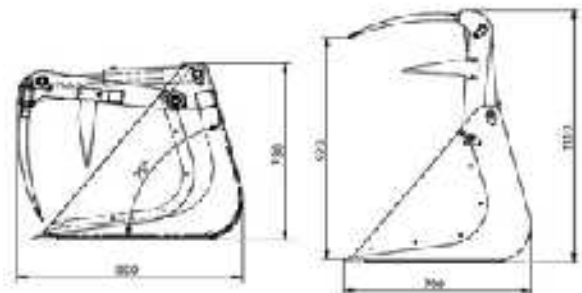



# BMSTE BENNE GRAPPIN DOIGTS OXYCOUPÉS

## Avantages / Points forts

- Épaisseur des aciers, lame 400HB
- Joues démontables
- Points articulations bagués + graissage, axes galva

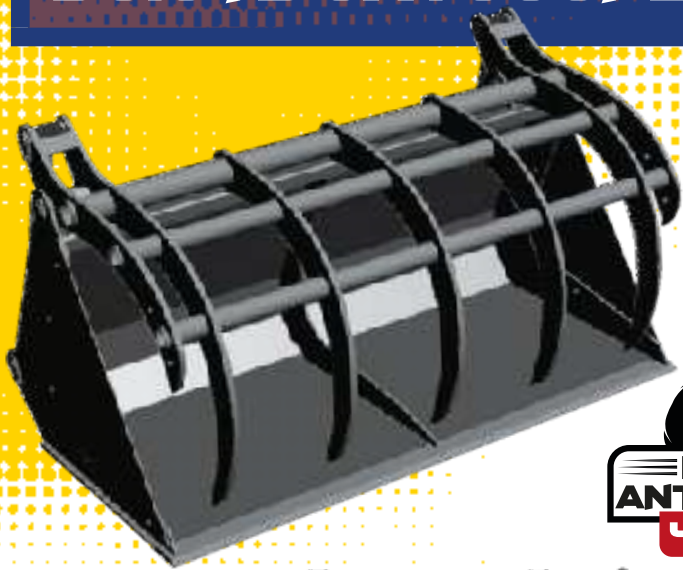

**LAME  
ANTI-USURE  
400 HB**

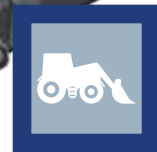

VUE DE FACE



VUE DE DESSUS



VUE DE GAUCHE



VUE DE DROITE



VUE DE DOS



VUE DE DESSOUS

### LA BMSTE BENNE GRAPPIN DOIGTS OXYCOUPÉS

est une benne grappin spécialisée équipée de doigts oxycoupés. Ses doigts offrent une excellente prise sur les matériaux en vrac tels que les fourrages, ensilages, litières... La benne à grappin BMSTE permet une manipulation précise et sécurisée des produits grâce à ses doigts qui se ferment pour saisir et transporter fermement. La benne de conception robuste est équipée de renforts doubles et d'une lame anti-usure. Les joues démontables permettent d'utiliser la BMSTE pour transporter de longs matériaux rigides tel des branchages ou grands piquets. Ce godet multiservice possède un bon rapport qualité/prix, il

#### BMSTE BENNE GRAPPIN DOIGTS OXYCOUPÉS

REF	DÉSIGNATION / LARGEUR	PDS KG	VOL	NB DTS
BMSTE1200	BENNE GRAPPIN DOIGTS OXYCOUPÉS 1200MM	320	0,53	4
BMSTE1300	BENNE GRAPPIN DOIGTS OXYCOUPÉS 1300MM	335	0,57	4
BMSTE1400	BENNE GRAPPIN DOIGTS OXYCOUPÉS 1400MM	350	0,62	4
BMSTE1500	BENNE GRAPPIN DOIGTS OXYCOUPÉS 1500MM	365	0,66	5
BMSTE1600	BENNE GRAPPIN DOIGTS OXYCOUPÉS 1600MM	380	0,70	5
BMSTE1800	BENNE GRAPPIN DOIGTS OXYCOUPÉS 1800MM	395	0,79	6
BMSTE2000	BENNE GRAPPIN DOIGTS OXYCOUPÉS 2000MM	420	0,88	6
BMSTE2200	BENNE GRAPPIN DOIGTS OXYCOUPÉS 2200MM	450	0,97	7
BMSTE2400	BENNE GRAPPIN DOIGTS OXYCOUPÉS 2400MM	480	1,06	7

#### TECHNIQUE/CONSTRUCTION

ÉPAISSEUR FOND MM	5	ÉPAISSEUR JOUES MM	10
TYPE RENFORT	INTERNE SOUDÉ	ÉPAISSEUR RENFORT MM	8
TYPE LAME	400HB	ÉPAISSEUR LAME MM	16
NBR PLAQUES DE GLISSEMENT	4 À 5	ÉPAISSEUR PLAQUES MM	10
TYPE DENTS SUPÉRIEURES	OXYCOUPÉES	ÉPAISSEUR DENTS MM	16
TYPE DENTS LATÉRALES	OXYCOUPÉES	ÉP DENTS LATÉRALES MM	12
NOMBRE VÉRINS	2	TAILLE VÉRIN Ø MM	73

#### DIMENSIONS HORS FIXATION

HAUTEUR MM	920	PROFONDEUR MM	990
------------	-----	---------------	-----

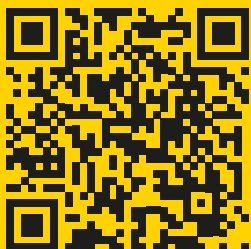

est adapté pour un éleveur voulant une griffe soudée, pour un travail d'élevage quotidien. En résumé, la BMSTE est une benne à grappin spécialisée offrant une manipulation précise et sécurisée des matériaux en vrac.

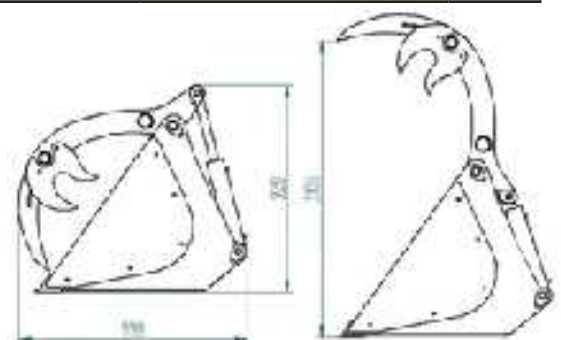

# BMSTER

## BENNE GRAPPIN

### DOIGTS OXYCOUPÉS RENFORCÉS

## Avantages / Points forts

- Dents renforcées anti-déformation
- Construction solide / Lame 400HB
- Précision de travail

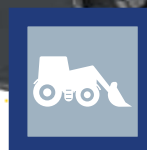

VUE DE FACE



VUE DE DESSUS



VUE DE GAUCHE



VUE DE DROITE



VUE DE DOS



VUE DE DESSOUS

LA **BMSTER (BENNE GRAPPIN DOIGTS OXYCOUPÉS RENFORCÉS)** est une benne grappin renforcée équipée de doigts oxycoupés renforcés pour des utilisations soutenues. Ses doigts oxycoupés renforcés par des goussets de chaque côté, offrent une excellente prise sur les matériaux en vrac tels que les fourrages, ensilages, litières... La benne à grappin BMSTER, permet une manipulation précise et sécurisée grâce au positionnement arrière des vérins et à la position des points d'articulation bagués à graissage. Les joues démontables permettent d'utiliser la BMSTER pour transporter de longs matériaux rigides tels des branchages ou grands piquets. Ce godet multiservice possède des attributs de construction (qualité du godet, renforts, lame 400HB) qui

BMSTER BENNE GRAPPIN VOLUME DOIGTS OXYCOUPÉS RENFORCÉS				
REF	DÉSIGNATION / LARGEUR	PDS KG	VOL	NB DTS
BMSTER1200	BENNE GRAPPIN DOIGTS OXYCOUPÉS RENFORCÉS 1200MM	320	0,53	4
BMSTER1300	BENNE GRAPPIN DOIGTS OXYCOUPÉS RENFORCÉS 1300MM	335	0,57	4
BMSTER1400	BENNE GRAPPIN DOIGTS OXYCOUPÉS RENFORCÉS 1400MM	350	0,62	4
BMSTER1500	BENNE GRAPPIN DOIGTS OXYCOUPÉS RENFORCÉS 1500MM	365	0,66	5
BMSTER1600	BENNE GRAPPIN DOIGTS OXYCOUPÉS RENFORCÉS 1600MM	380	0,70	5
BMSTER1800	BENNE GRAPPIN DOIGTS OXYCOUPÉS RENFORCÉS 1800MM	395	0,79	6
BMSTER2000	BENNE GRAPPIN DOIGTS OXYCOUPÉS RENFORCÉS 2000MM	420	0,88	6
BMSTER2200	BENNE GRAPPIN DOIGTS OXYCOUPÉS RENFORCÉS 2200MM	450	0,97	7
BMSTER2400	BENNE GRAPPIN DOIGTS OXYCOUPÉS RENFORCÉS 2400MM	480	1,06	7

TECHNIQUE/CONSTRUCTION			
ÉPAISSEUR FOND MM	5	ÉPAISSEUR JOUES MM	10
TYPE RENFORT	INTERNE SOUDÉ	ÉPAISSEUR RENFORT MM	8
TYPE LAME	400HB	ÉPAISSEUR LAME MM	16
NBR PLAQUES GLISSEMENT	4 À 5	ÉPAISSEUR PLAQUES MM	10
TYPE DENTS SUPÉRIEURES	OXYCOUPÉS	ÉPAISSEUR DENTS MM	16
TYPE DENTS LATÉRALES	OXYCOUPÉS	ÉPAISSEUR DENTS LAT MM	12
NOMBRE VÉRINS	2	TAILLE VÉRINS Ø MM	73
DIMENSIONS HORS FIXATION			
HAUTEUR MM	920	PROFONDEUR MM	990

lui permettent de grandes sollicitations lors du travail. Il est adapté pour un élève voulant un bel outil haut de gamme d'une grande fiabilité.. En résumé, la BMSTER est la benne grappin du spécialiste adepte de la belle construction.

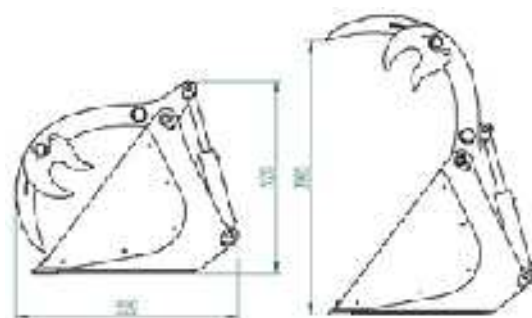

# BMSTEXL

## BENNE GRAPPIN VOLUME

### AVEC DOIGTS OXYCOUPÉS RENFORCÉS

## Avantages / Points forts

- Dents renforcées, lame 400HB
- Volume de chargement
- Taille et position des vérins

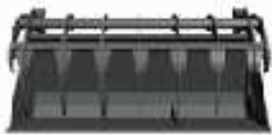

VUE DE FACE

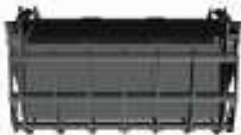

VUE DE DESSUS



VUE DE GAUCHE



VUE DE DROITE



VUE DE DOS



VUE DE DESSOUS

### LA BMSTEXL BENNE GRAPPIN AVEC DOIGTS OXYCOUPÉS RENFORCÉS

est une benne à grappin renforcée de grand volume, équipée de doigts oxycoupés pour des utilisations soutenues. Ses doigts oxycoupés renforcés par des goussets de chaque côté, offrent une excellente prise sur les matériaux en vrac tels que les fourrages, ensilages, litières...

La benne à grappin BMSTEXL, permet une manipulation précise et sécurisée grâce au positionnement arrière des vérins et à la position des points d'articulation bagués à graissage. Les joues démontables permettent d'utiliser la BMSTEXL pour transporter de longs matériaux rigides tel des branchages ou grands piquets.

BMSTEXL BENNE GRAPPIN VOLUME DOIGTS OXYCOUPÉS RENFORCÉS				
REF	DÉSIGNATION / LARGEUR	PDS KG	VOL	NB DTS
BMSTEXL1800	BENNE GRAPPIN DOIGTS OXYCOUPÉS RENFORCÉS XL 1800MM	790	1,44	6
BMSTEXL2000	BENNE GRAPPIN DOIGTS OXYCOUPÉS RENFORCÉS XL 2000MM	810	1,60	6
BMSTEXL2200	BENNE GRAPPIN DOIGTS OXYCOUPÉS RENFORCÉS XL 2200MM	825	1,76	7
BMSTEXL2300	BENNE GRAPPIN DOIGTS OXYCOUPÉS RENFORCÉS XL 2300MM	840	1,84	7
BMSTEXL2400	BENNE GRAPPIN DOIGTS OXYCOUPÉS RENFORCÉS XL 2400MM	855	1,92	7
BMSTEXL2500	BENNE GRAPPIN DOIGTS OXYCOUPÉS RENFORCÉS XL 2500MM	870	2,00	8

TECHNIQUE/CONSTRUCTION			
ÉPAISSEUR FOND MM	5	ÉPAISSEUR JOUES MM	12
TYPE RENFORT	INTERNE SOUDÉ	ÉPAISSEUR RENFORT MM	9
TYPE LAME	400HB	ÉPAISSEUR LAME MM	16
NBR PLAQUES DE GLISSEMENT	4 À 7	ÉPAISSEUR PLAQUES MM	10
TYPE DENTS SUPÉRIEURES	OXYCOUPÉES	ÉPAISSEUR DENTS MM	18
TYPE DENTS LATÉRALES	OXYCOUPÉES	ÉP DENTS LATÉRALES	NA
NOMBRE VÉRINS	2	TAILLE VÉRIN Ø MM	92
DIMENSIONS HORS FIXATION			
HAUTEUR (MM)	920	PROFONDEUR (MM)	990

Ce godet multiservice possède une benne de grande contenance pour des gros volumes. La qualité du godet : renforts, lame 400HB, lui confèrent une grande robustesse. Il est adapté pour un éleveur voulant un bel outil haut de gamme d'un beau volume.

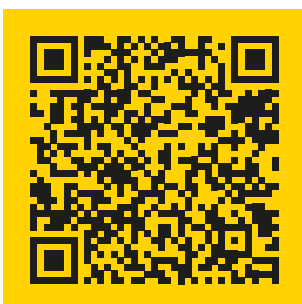
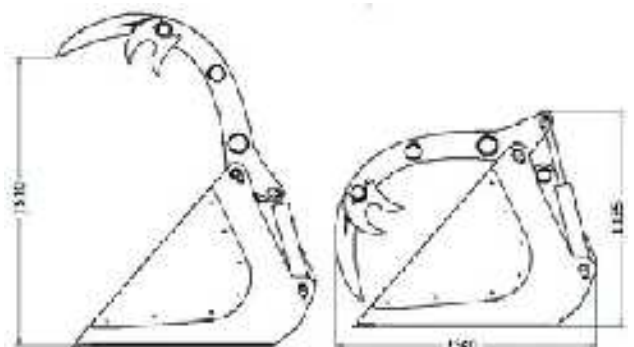

# FC CROCODILE

## FOURCHE À GRAPPIN

### DENTS FORGÉES

## Avantages / Points forts

- Support dents : poutre avec douilles usinées
- Renfort interne
- Dents latérales stabilisatrices

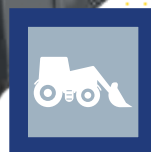
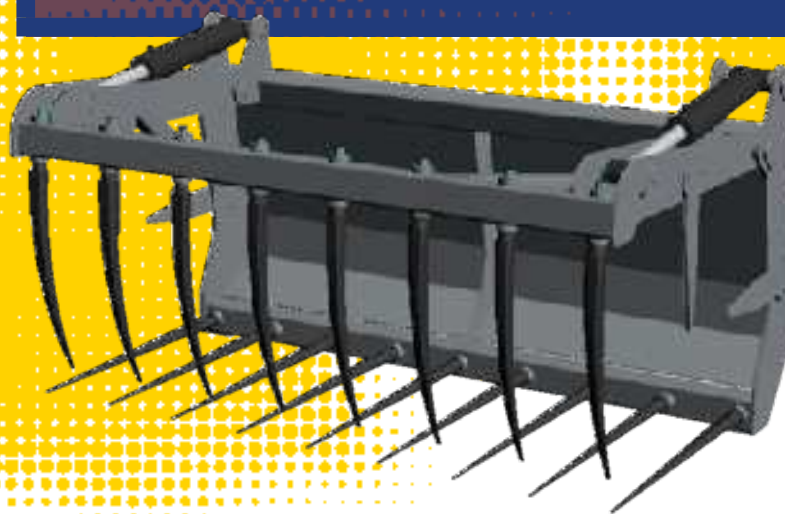

VUE DE FACE



VUE DE DESSUS



VUE DE GAUCHE



VUE DE DROITE



VUE DE DOS



VUE DE DESSOUS

LE FC CROCODILE EST UNE FOURCHE À GRAPPIN spécialisée équipée de dents forgées. Ces dents forgées offrent une prise solide et stable sur les fumiers et les balles rondes ou carrées. La FC Crocodile est conçue pour une manipulation efficace des matériaux lourds tels que les fumiers épais. Les dents latérales assurent un bon maintien des produits. La qualité de sa structure autorise une grande durabilité de

### FOURCHE CROCODILE

REF	DÉSIGNATION / LARGEUR	POIDS KG	VOL	DENTS H/B
FC1200	FOURCHE CROCODILE 1200MM	250	0,62	6 / 7
FC1300	FOURCHE CROCODILE 1300MM	255	0,68	6 / 7
FC1400	FOURCHE CROCODILE 1400MM	260	0,73	7 / 8
FC1500	FOURCHE CROCODILE 1500MM	270	0,78	7 / 8
FC1600	FOURCHE CROCODILE 1600MM	280	0,83	8 / 9
FC1800	FOURCHE CROCODILE 1800MM	300	0,94	8 / 9
FC2000	FOURCHE CROCODILE 2000MM	320	1,04	9 / 10
FC2200	FOURCHE CROCODILE 2200MM	340	1,14	10 / 11
FC2400	FOURCHE CROCODILE 2400MM	360	1,25	11 / 12

### TECHNIQUE/CONSTRUCTION

ÉPAISSEUR FOND MM	4	ÉPAISSEUR JOUES MM	10
TYPE RENFORT	INTERNE SOUDÉ	ÉPAISSEUR RENFORT MM	6
TYPE DENTS SUPÉRIEURES	FORGÉ	TAILLE DENTS SUP	680
TYPE DENTS INFÉRIEURES	FORGÉ	TAILLE DENTS INF	810
TYPE DENTS LATÉRALES	OXYCOUPÉES	ÉPAISSEUR DENTS LAT MM	10
NOMBRE VÉRINS	2	TAILLE VÉRIN Ø MM	73

### DIMENSIONS HORS FIXATION

HAUTEUR MM	875	PROFONDEUR MM	996
------------	-----	---------------	-----

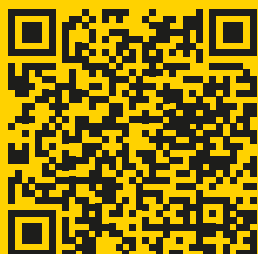

l'outil. En résumé, la FC Crocodile est une fourche à grappin robuste avec des dents forgées en acier, conçue pour une manipulation efficace.

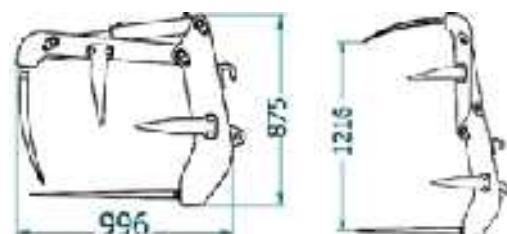

# FCXL CROCODILE

## FOURCHE À GRAPPIN VOLUME RENFORCÉE DENTS FORGÉES

### Avantages / Points forts

- Griffe renforcée
- Volume de chargement
- Nombre de dents

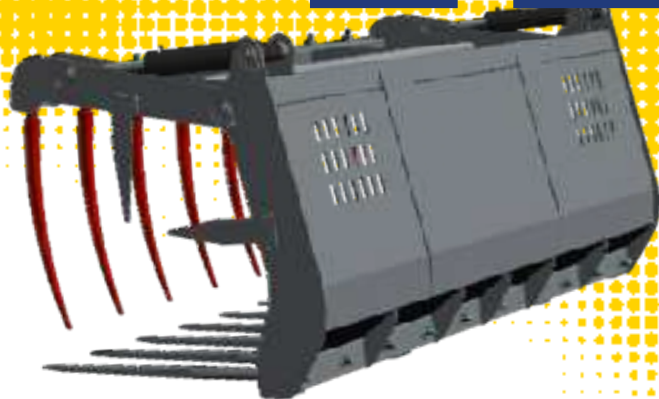

VUE DE FACE



VUE DE DESSUS

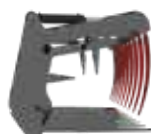

VUE DE GAUCHE



VUE DE DROITE



VUE DE DOS



VUE DE DESSOUS

LE FCXL CROCODILE EST UNE FOURCHE À GRAPPIN GRAND VOLUME, SPÉCIALISÉE ÉQUIPÉE DE DENTS FORGÉES. Ses dents forgées offrent une prise solide et stable sur les fumiers et les balles rondes ou carrées. Le FC Crocodile est conçu pour une manipulation efficace des matériaux lourds tels que les fumiers épais, les dents latérales assurent un bon maintien des produits. Afin d'assurer un grand volume, le FCXL s'est vu attri-

FOURCHE CROCODILE XL				
REF	DÉSIGNATION / LARGEUR	POIDS KG	VOLUME	DENTS H/B
FCXL1800	FOURCHE CROCODILE XL 1800MM	360	1,26	8 / 9
FCXL2000	FOURCHE CROCODILE XL 2000MM	380	1,40	9 / 10
FCXL2200	FOURCHE CROCODILE XL 2200MM	400	1,54	10 / 11
FCXL2400	FOURCHE CROCODILE XL 2400MM	420	1,68	11 / 12
FCXL2500	FOURCHE CROCODILE XL 2500MM	440	1,75	11 / 12

TECHNIQUE/CONSTRUCTION			
ÉPAISSEUR FOND MM	5	ÉPAISSEUR JONES MM	10
TYPE RENFORT	INTERNE SOUDÉ	ÉPAISSEUR RENFORT MM	8
TYPE DENTS SUPÉRIEURES	FORGÉ	TAILLE DENTS SUP MM	770
TYPE DENTS INFÉRIEURES	FORGÉ	TAILLE DENTS INF MM	1000
TYPE DENTS LATÉRALES	OXYCOUPÉES	ÉPAISSEUR DENTS LAT MM	10
NOMBRE VÉRINS	2	TAILLE VÉRIN Ø MM	73
DIMENSIONS HORS FIXATION			
HAUTEUR (MM)	990	PROFONDEUR (MM)	1105

buer une griffe renforcée, le bâti reçoit également de nombreux renforts. En résumé, le FCXL Crocodile est une fourche à grappin grand volume, robuste conçue pour une manipulation efficace.

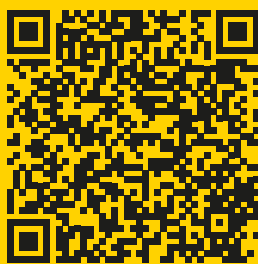
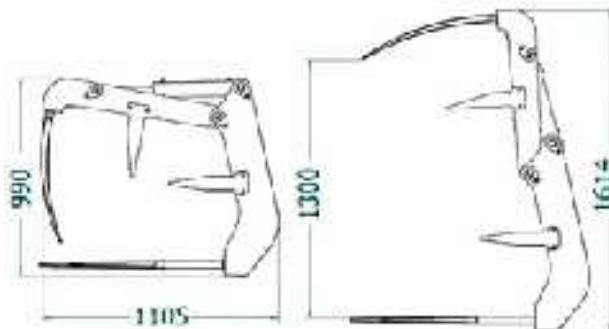

# FF FOURCHE À FUMIER DOIGTS FORGÉS

## Avantages / Points forts

- Doigts latéraux de stabilisation
- Nombre de doigts
- Poutre en tube avec douilles usinées

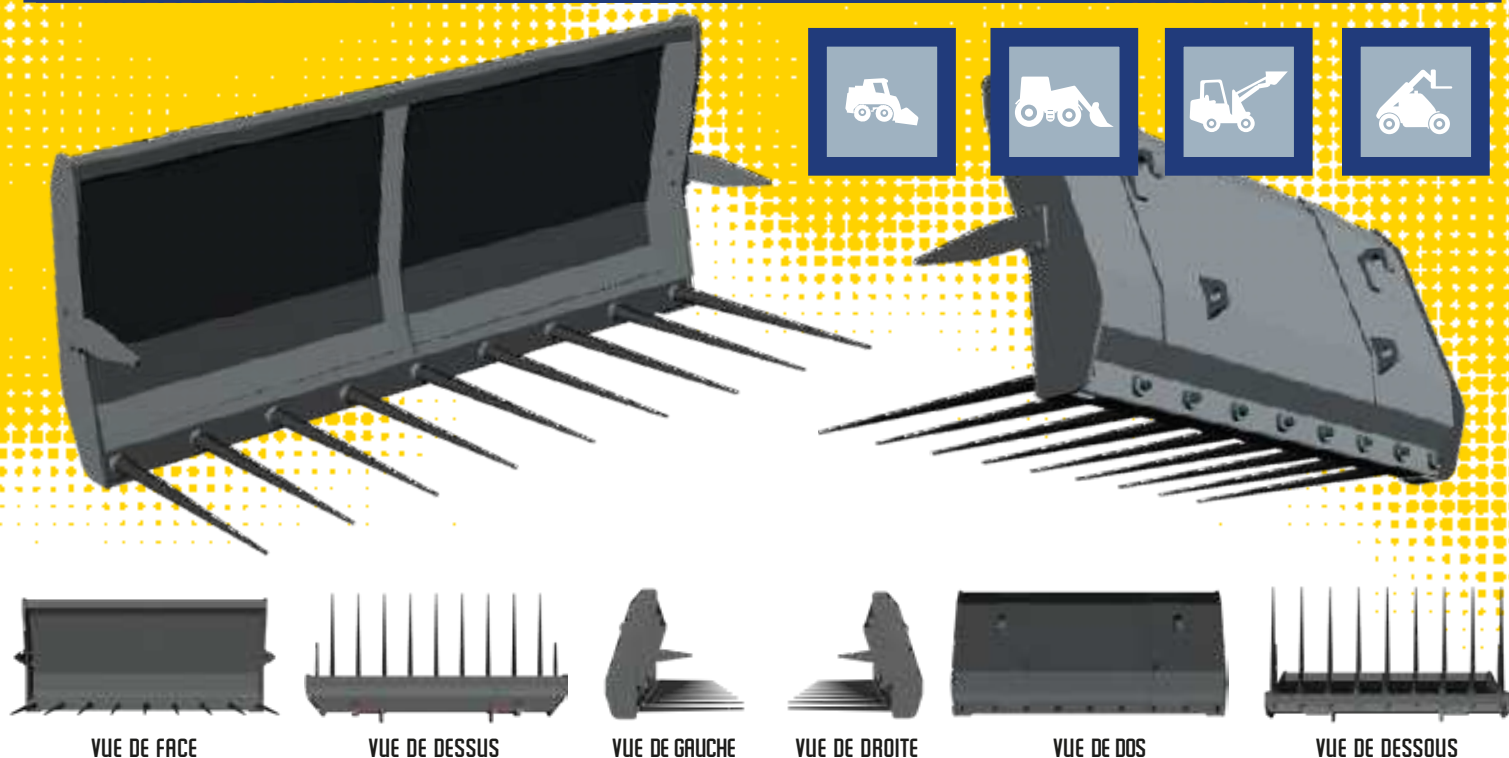

LA FF (FOURCHE À FUMIER) EST ÉQUIPÉE DE DOIGTS FORGÉS EN ACIER. Ces doigts forgés offrent une prise solide dans les produits tels que le fumier, le compost et d'autres débris organiques. La FF est conçue spécifiquement pour le chargement, le déplacement et la manipulation efficace de ces types de matériaux. Elle est couramment utilisée dans l'agriculture mais également dans l'aménagement paysager et d'autres

FOURCHE À FUMIER			
REF	DÉSIGNATION / LARGEUR	POIDS KG	DENTS H/B
FF1400	FOURCHE À FUMIER 1400MM	88	8
FF1500	FOURCHE À FUMIER 1500MM	93	8
FF1600	FOURCHE À FUMIER 1600MM	102	8
FF1800	FOURCHE À FUMIER 1800MM	111	9
FF2000	FOURCHE À FUMIER 2000MM	123	10
FF2200	FOURCHE À FUMIER 2200MM	135	11
FF2300	FOURCHE À FUMIER 2300MM	140	12
FF2400	FOURCHE À FUMIER 2400MM	145	12

TECHNIQUE/CONSTRUCTION			
ÉPAISSEUR FOND MM	5	ÉPAISSEUR JOUES MM	10
TYPE RENFORT	INTERNE SOUDÉ	ÉPAISSEUR RENFORT MM	8
TYPE DENTS INFÉRIEURES	FORGÉ	TAILLE DENTS MM	810
TYPE DENTS LATÉRALES	OXYCOUPÉES	ÉPAISSEUR DENTS LAT MM	10
DIMENSIONS HORS FIXATION			
HAUTEUR MM	750	PROFONDEUR MM	874

domaines où le fumier et les matériaux organiques doivent être déplacés avec facilité. En résumé, la FF est la spécialiste des manipulations efficaces et des produits fibreux et matériaux organiques.

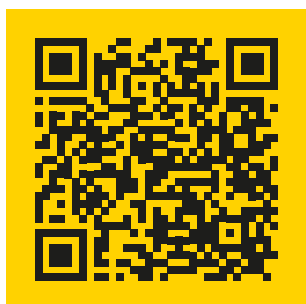

# FFXL FOURCHE À FUMIER XL DOIGTS FORGÉS

## Avantages / Points forts

- Nombre des dents / Taille des dents
- Châssis ultra résistant
- Dents latérales

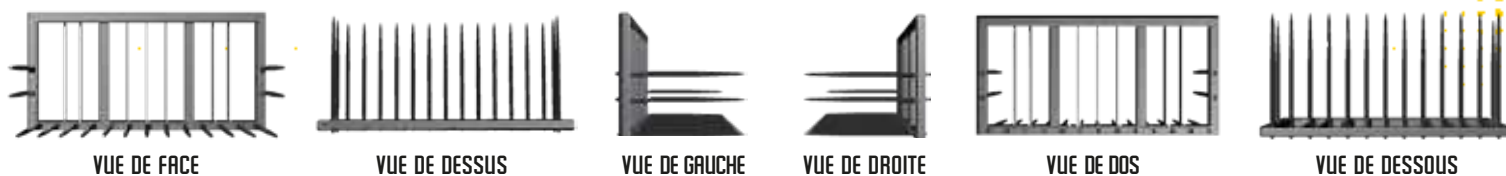

LA FFXL (FOURCHE À FUMIER XL) EST UNE FOURCHE À FUMIER DE GRANDE TAILLE ÉQUIPÉE DE DOIGTS FORGÉS en acier. Ces doigts forgés offrent une prise solide et durable sur les matériaux, tels que le fumier, le compost et autres débris organiques. La FFXL est conçue spécifiquement pour une manipulation efficace de grandes quantités de matériaux organiques. Les doigts latéraux assure

BMSV BENNE À GRAPPIN VALET DE FERME			
REF	DÉSIGNATION / LARGEUR	POIDS KG	NBR DENTS
FFXL180	FOURCHE À FUMIER XL 1800MM	400	10+4
FFXL200	FOURCHE À FUMIER XL 2000MM	420	11+4
FFXL220	FOURCHE À FUMIER XL 2200MM	440	12+4
FFXL240	FOURCHE À FUMIER XL 2400MM	480	13+4
FFXL260	FOURCHE À FUMIER XL 2600MM	520	14+4
FFXL280	FOURCHE À FUMIER XL 2800MM	560	15+4
FFXL300	FOURCHE À FUMIER XL 3000MM	600	16+4

TECHNIQUE/CONSTRUCTION			
TYPE RENFORT	///	ÉPAISSEUR RENFORT MM	///
TYPE DENTS INFÉRIEURES	FORGÉES	TAILLE DENTS MM	1200
TYPE DENTS LATÉRALES	FORGÉES	LONGUEUR DENTS LAT MM	1200
DIMENSIONS HORS FIXATION			
HAUTEUR MM	1235	PROFONDEUR MM	1250

un maintien efficace. Elle est couramment utilisée dans les exploitations agricoles pour le chargement des épandeurs de fumier. Le robuste bâtît tubulaire avec ses nombreux renforts, affiche une grande résistance. En résumé, la FFXL est une fourche à fumier de grande taille, conçue pour une manipulation intensive de grands volumes.

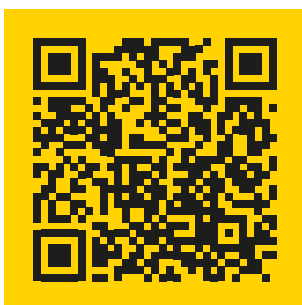
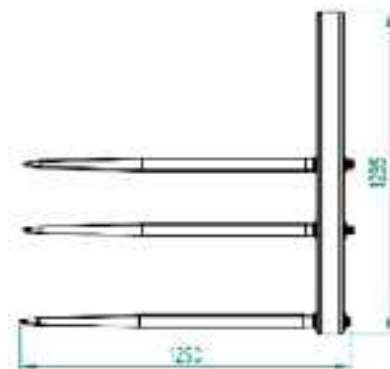

# FP2000 FOURCHE À PALETTES 2T

## TRANSFORMABLE PIQUE BOTTE

### Avantages / Points forts

- Châssis robuste
- Douille pour transformation pique botte
- Qualité des fourches

### ÉQUIPÉE DE DOUILLES POUR DOIGTS



VUE DE FACE



VUE DE DESSUS



VUE DE GAUCHE

VUE DE DROITE



VUE DE DOS



VUE DE DESSOUS

### LE FP2000 EST UNE FOURCHE À PALETTES POLYVALENTE

capable de supporter une charge maximale de 2 tonnes. Elle est livrée avec une paire de fourches à palette (100X40X1200mm) d'un écartement réglable manuellement avec verrouillage. Cette fourche est équipée d'un dispositif de transformation en pique-botte, par des douilles destinées à recevoir des doigts de pique botte. Le FP2000 est couramment utilisé dans les

FOURCHE À PALETTES			
REF	DÉSIGNATION / LARGEUR	POIDS KG	CAPACITÉ KG
FP2000	FOURCHE À PALETTES 2000KG	160	2000

entrepôts, les chantiers de construction et les exploitations agricoles pour le chargement et le déplacement de palettes et des bottes. En résumé, le FP2000 est une fourche à palettes transformable en pique-botte, offrant polyvalence et capacité de charge élevée pour diverses applications de manutention.

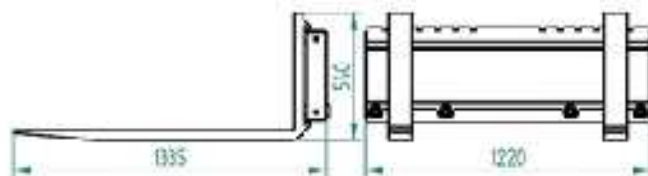



# FP3500 FOURCHE À PALETTES 3,5T

## Avantages / Points forts

- Châssis robuste
- Protection supérieure incluse
- Facilité du réglage d'écartement



### LE FP3500 EST UNE FOURCHE À PALETTES ROBUSTE

conçue pour supporter une charge maximale de 3,5 tonnes. Cette fourche est spécialement adaptée au chargement et au déplacement de palettes lourdes sur des engins à forte capacité, idéale pour des chantiers de construction. Avec sa capacité de charge élevée, le FP3500 permet une manipulation efficace des charges lourdes et volumineuses, offrant une solution fiable pour le transport de marchandises. La FP3500 est livrée avec une paire de fourches à palette de 120X40X1200mm, ainsi que la protection supérieure anti-retournement. Son design ergono-

FOURCHE À PALETTES			
REF	DÉSIGNATION / LARGEUR	POIDS KG	CAPACITÉ KG
FP3500	FOURCHE À PALETTES 3500KG	210	3500

mique assure une utilisation facile et sécurisée, ce qui en fait un outil indispensable dans les opérations de manutention. En résumé, le FP3500 est une fourche à palettes robuste conçue pour supporter des charges allant jusqu'à 3,5 tonnes, idéale pour le déplacement de palettes dans différents secteurs du BTP et de l'industrie.

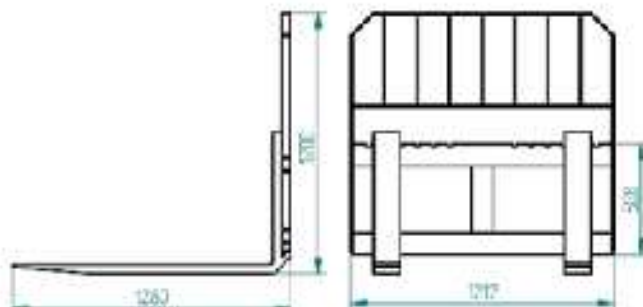
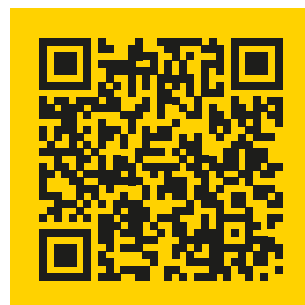

# FPR FOURCHE À PALETTES 2T

## RÉGLAGE ÉCARTEMENT HYDRAULIQUE

### Avantages / Points forts

- Châssis robuste
- Système hydraulique précis
- Rapidité de réglage



**LE FPR EST UNE FOURCHE À PALETTES POLYVALENTE** capable de supporter une charge maximale de 2 tonnes. Elle est livrée avec une paire de fourches à palette de 100X40X1200mm. Cette fourche est équipée d'un dispositif hydraulique permettant de régler l'écartement entre les fourches depuis l'engin de levage. Le FPR est couramment utilisé dans les entrepôts, les chantiers de construction et les exploitations

FOURCHE À PALETTES			
REF	DÉSIGNATION / LARGEUR	POIDS KG	CAPACITÉ KG
FPR	FOURCHE À PALETTES RÉGLAGE HYDRAULIQUE 2000KG	220	2000

agricoles pour le chargement et le déplacement de palettes et de bottes. En résumé, le FPR est une fourche à palettes réglable hydrauliquement, offrant polyvalence et capacité de charge élevée pour diverses applications de manutention.

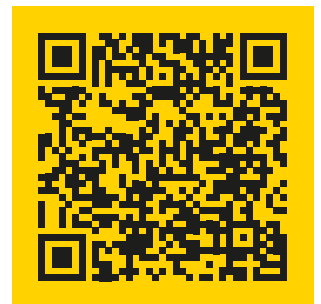

# PBER PINCE BALLES ENRUBANNAGE RONDES

## Avantages / Points forts

- Système un vérin (équilibrage ressorts)
- Force et douceur de pincement
- Solide pour utilisation intensive

### POINTS D'ARTICULATION AVEC GRAISSEURS



VUE DE FACE



VUE DE DESSUS



VUE DE DOS



VUE DE GAUCHE



VUE DE DROITE



VUE DE DESSOUS

LA PBER (PINCE BALLES ENRUBANNAGE RONDES) est une pince spécialement conçue pour saisir et transporter des balles rondes d'enrubannage. Elle offre une prise solide tout en protégeant le film d'enrubannage, permettant un chargement et un déchargement faciles. La PBER est équipée de bras ajustables qui se referment autour de la balle, assurant une manipulation efficace et sans dommage. Le système hydraulique 1 vérin associé aux ressorts

#### PINCE À BALLES RONDES

REF	DÉSIGNATION / LARGEUR	POIDS KG	CAPACITÉ KG
FBE	PIINCE À BALLES RONDES	165	1000

#### TECHNIQUE/CONSTRUCTION

NOMBRE VÉRINS	1	TAILLE VÉRINS Ø MM	73
TAILLE DES TUBES MM	60,3X3	OUVERTURE MAX MM	1570

#### DIMENSIONS HORS FIXATION

HAUTEUR MM	720	PROFONDEUR MM	1089
------------	-----	---------------	------

d'équilibrage et à la précision des usinages des points d'articulation, confèrent à cet outil une des plus grandes fluidités de préhension des balles. Afin de vous offrir une pince à la fois protectrice des balles, et robuste d'une grande longévité, un soin particulier est apporté : au formage des tubes, au choix de leur épaisseur, aux positions des renforts, à la qualité de fabrication du châssis. En résumé, la PBER est la pince premium de l'agriculteur performant.

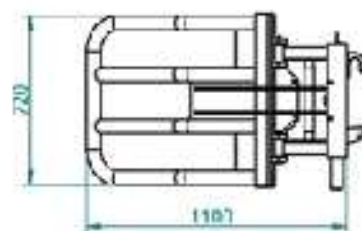
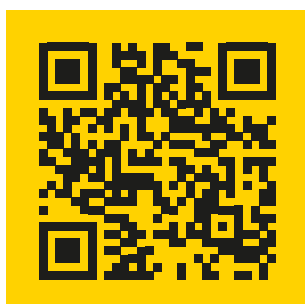

# PBEC PINCE BALLES ENRUBANNAGE CARRÉES

## Avantages / Points forts

- Fabrication robuste
- Forme douce protectrice
- Maniabilité

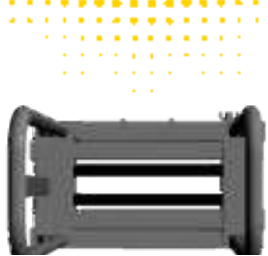
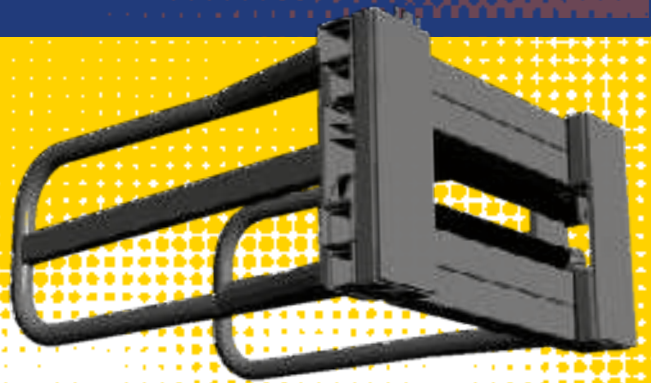
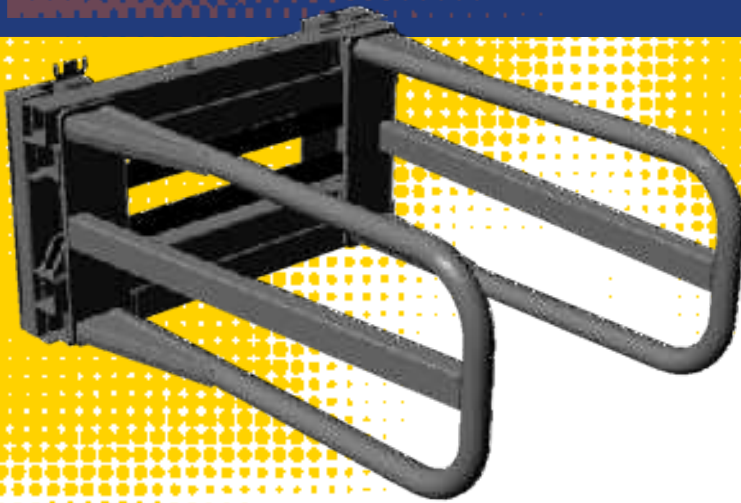

VUE DE GAUCHE



VUE DE DROITE

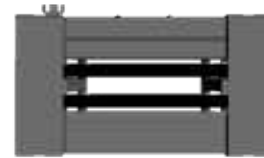

VUE DE DOS



VUE DE DESSOUS

VUE DE FACE

VUE DE DESSUS

### LA PBEC (PINCE BALLES ENRUBANNAGE CARRÉES)

est un accessoire de manutention utilisé pour saisir et transporter des balles d'enrubannage carrées. Conçue spécifiquement pour ce type de balles, la PBEC est équipée de pinces ajustables qui se ferment autour de la balle, assurant une prise ferme et sécurisée pendant le transport. La forme et le design assurent une grande protection du film d'enru-

PINCE À BALLES CARRÉES			
REF	DÉSIGNATION / LARGEUR	POIDS KG	CAPACITÉ KG
FBEC	PIINCE À BALLES CARRÉES	310	1000

TECHNIQUE/CONSTRUCTION			
NOMBRE VÉRINS	2	TAILLE VÉRINS Ø MM	60
DIMENSIONS HORS FIXATION			
HAUTEUR MM	565	PROFONDEUR MM	1374

bannage. Afin de vous offrir une pince à la fois protectrice des balles, et robuste d'une grande longévité. Un soin particulier est apporté : au formage des tubes, au choix de leur épaisseur, aux positions des renforts et à la qualité de fabrication du châssis. En utilisant la PBEC, les agriculteurs peuvent optimiser leur efficacité et leur productivité lors des opérations de manutention des balles d'enrubannage.

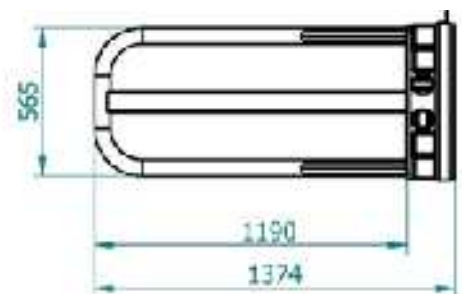
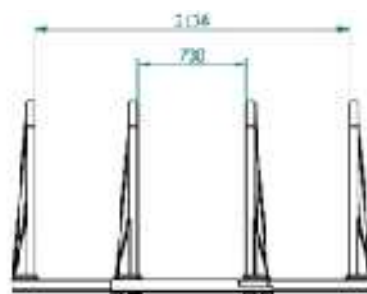
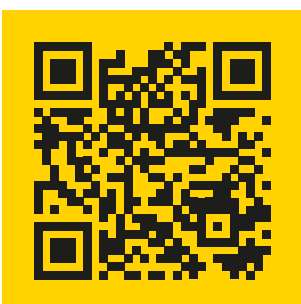

# DERB DÉROULEUSE DE BALLES

## Avantages / Points forts

- Système de rotation sur-dimensionné
- Transmission hydraulique à couple élevé
- Robustesse, simplicité d'utilisation

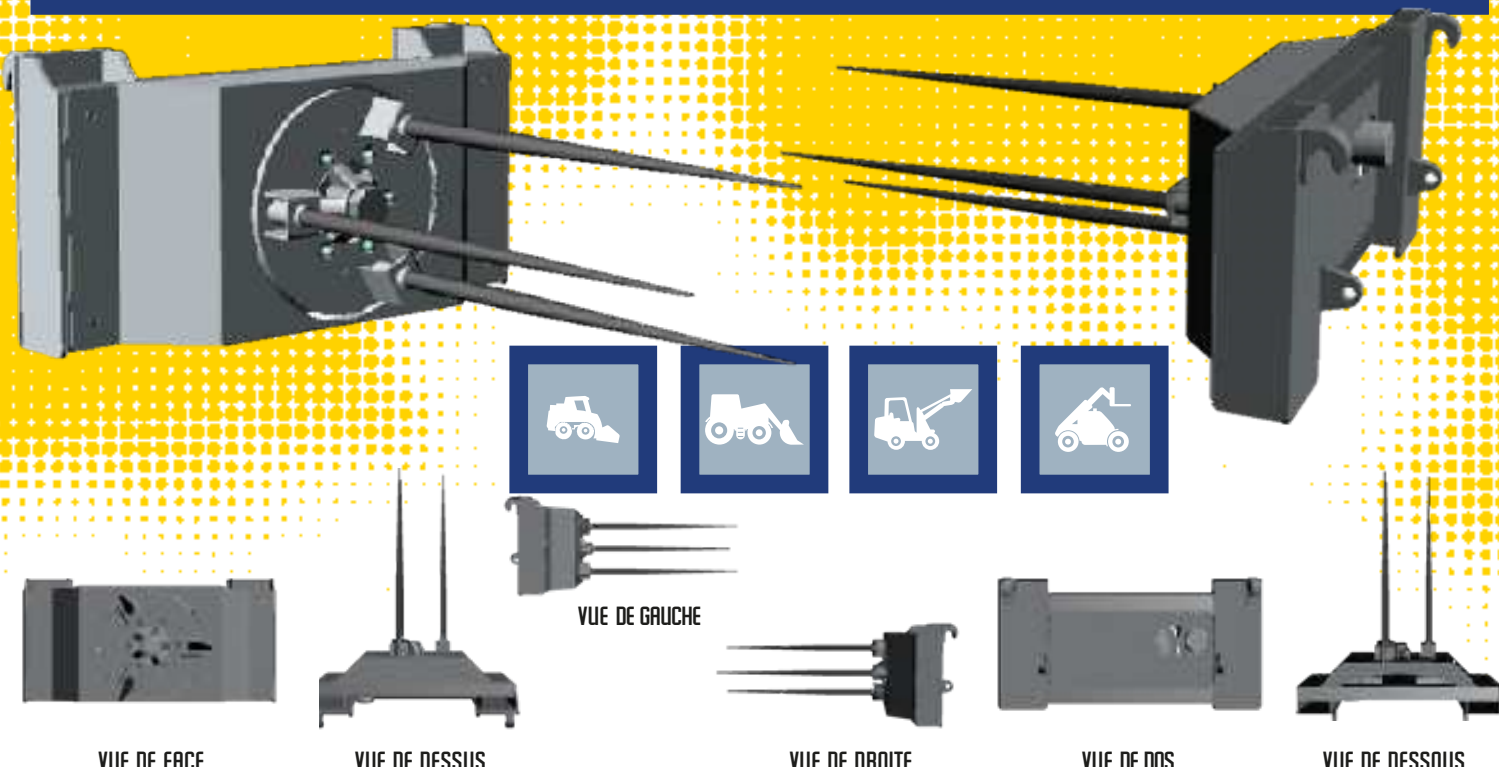

VUE DE FACE

VUE DE DESSUS

VUE DE GAUCHE

VUE DE DROITE

VUE DE DOS

VUE DE DESSOUS

**LA DERB (DÉROULEUSE DE BALLES)** est un équipement de manutention utilisé pour dérouler les balles de foin ou d'enrubannage. Elle est conçue pour faciliter l'alimentation du bétail en permettant une distribution facile des balles rondes. La DERB est équipée de 3 doigts qui saisissent la balle au coeur et la déroulent progressivement. Cela permet de séparer les plis de foin ou d'enrubannage et de les distribuer de manière uniforme. Lors du développement de cette machine nous avons mis un point d'honneur à vous ap-

DÉROULEUSE DE BALLES			
REF	DÉSIGNATION / LARGEUR	POIDS KG	CAPACITÉ KG
DERB	DÉROULEUSE DE BALLES	180	1000

TECHNIQUE/CONSTRUCTION			
TYPE DENTS	FORGÉES	TAILLE DENTS MM	1100
ENTRAÎNEMENT	HYDRAULIQUE ET MÉCANIQUE		
DIMENSIONS HORS FIXATION			
HAUTEUR MM	560	PROF MM	1350

porter une machine simple, robuste et efficace par le choix technique des matériaux et des composants. Le système de rotation composé d'un moyeu d'essieu, autorise une forte charge axiale et donc une grande résistance à la rotation. Le plateau de rotation équipé de supports à douilles usinées, équilibrées, est assemblé sur gabarits pour un parfait équilibrage des doigts. La DERB est couramment utilisée dans les exploitations agricoles pour faciliter le processus d'alimentation du bétail, en économisant du temps et des efforts. En résumé, la DERB est une dérouleuse de balles qui permet de dérouler le foin ou l'enrubannage de manière efficace pour l'alimentation du bétail.

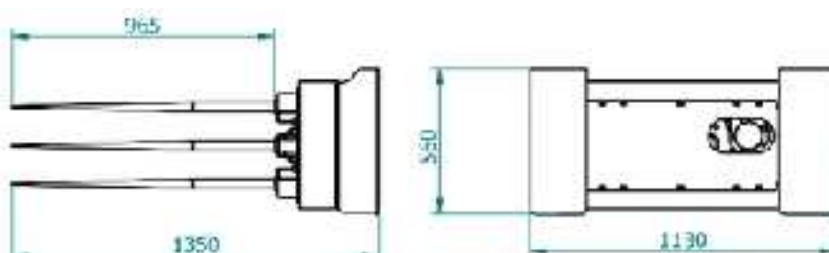
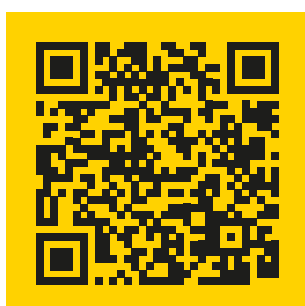

# PB2D PIQUE BOTTES RENFORCÉ DOIGTS FORGÉS

## Avantages / Points forts

- Châssis renforcé avec goussets
- Poutre avec douilles usinées
- Dents haute qualité

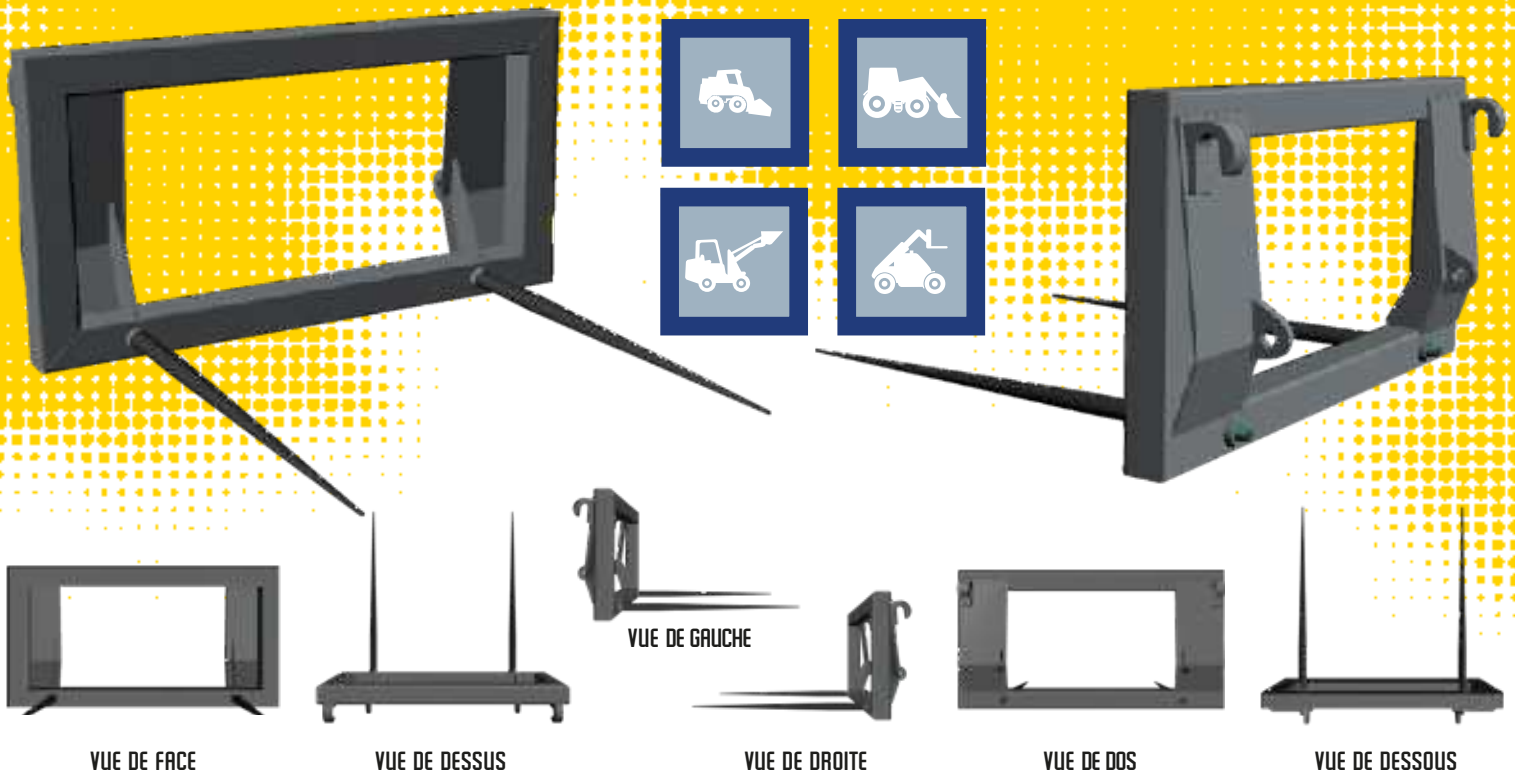

**LE PB2D EST UN PIQUE-BOTTES RENFORCÉ ÉQUIPÉ DE DOIGTS FORGÉS EN ACIER.** Il est conçu spécifiquement pour la manipulation de bottes de foin, de paille ou d'autres matériaux similaires. Grâce à sa construction renforcée et à ses doigts forgés, le PB2D offre une prise solide sur les bottes, permettant un chargement et un déchargement efficaces. Le

PB2D PIQUE BOTTES RENFORCÉ DOIGTS FORGÉS			
REF	DÉSIGNATION / LARGEUR	POIDS KG	CAPACITÉ KG
PB2D	PIQUE BOTTES 2 DENTS	63	800

TECHNIQUE/CONSTRUCTION			
TYPE DENTS INFÉRIEURES	FORGÉES	TAILLE DENTS MM	1100
DIMENSIONS HORS FIXATION			
HAUTEUR MM	580	PROFONDEUR MM	985

PB2D allie une qualité de fabrication supérieure à ses homologues tout en offrant un bon rapport prix/performance. Cet outil est largement utilisé dans les exploitations agricoles où la manipulation de bottes est fréquente. En résumé, le PB2D est un pique-bottes renforcé conçu pour une manipulation robuste et fiable des bottes.

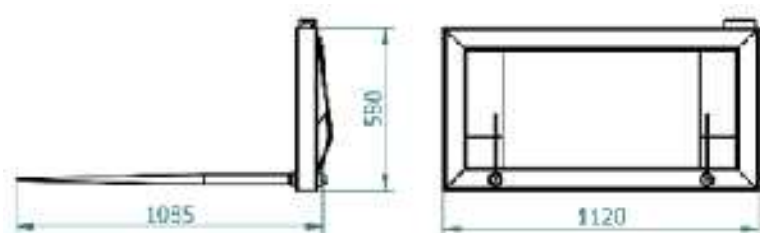
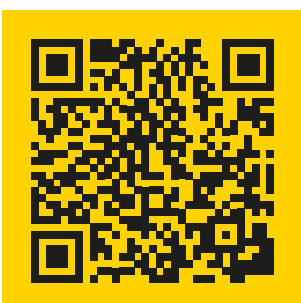

# PBAD PIQUE BOTTES 5 DENTS

BRAS RÉGLABLE 400MM

## Avantages / Points forts

- Dents supérieures réglables
- Châssis robuste
- Facilité d'utilisation, sécurité

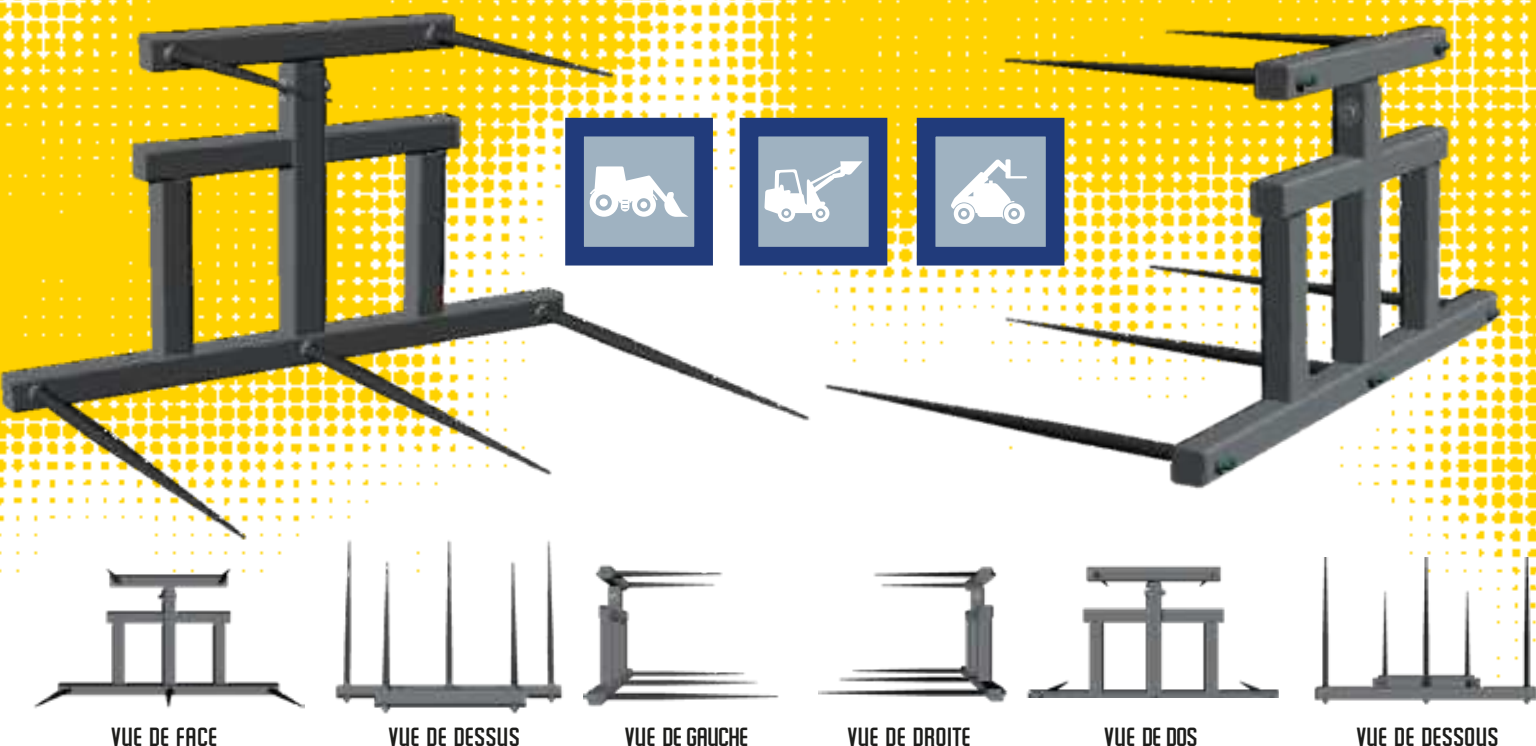

### LE PBAD (PIQUE BOTTES AVEC 5 DENTS)

est un outil de manutention spécialement conçu pour saisir et transporter des bottes de foin, de paille ou d'autres matériaux similaires. Il est équipé de cinq dents robustes qui offrent une prise solide sur les bottes, assurant un transport sécurisé des bottes. Le bras supérieur du PBAD est réglable, ce qui permet d'adapter la distance entre les deux étages de dents. Avec un réglage d'en-

PBAD PIQUE BOTTES 5 DENTS BRAS RÉGLABLE			
REF	DÉSIGNATION / LARGEUR	POIDS KG	CAPACITÉ KG
PBAD	PIQUE BOTTES 5 DENTS LARGEUR 1500 BRAS RÉGLABLE	190	800

TECHNIQUE/CONSTRUCTION			
ÉPAISSEUR TUBE MM	5MM	TAILLE TUBE MM	80X80
TYPE DENTS	FORGÉES	TAILLE DENTS MM	1100
DIMENSIONS HORS FIXATION			
HAUTEUR MM	740 + 400	PROFONDEUR MM	1100

viron 400mm, il peut manipuler efficacement une large fourchette de hauteurs de chargement. Le PBAD est largement utilisé dans l'agriculture et d'autres domaines où la manipulation de bottes est nécessaire. En résumé, le PBAD est un pique bottes avec 5 dents et un bras réglable de 400 mm, offrant une solution pratique pour le chargement et le déplacement des bottes de foin, de paille et d'autres matériaux similaires.

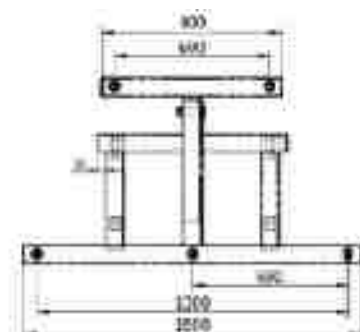
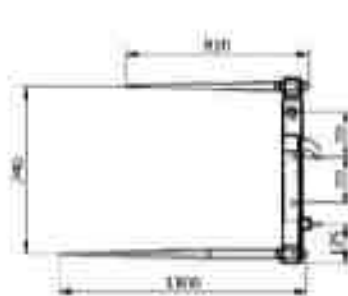

# PB4D PIQUE BOTTES 4 DENTS 1800MM

## Avantages / Points forts

- Châssis tubulaire robuste
- Protection anti retournement des bottes
- Renforts verticaux



**LE PB4D (PIQUE BOTTES AVEC 4 DENTS)** est un outil de manutention conçu pour saisir et transporter des bottes de foin, de paille ou d'autres matériaux similaires. Il est équipé de quatre dents robustes qui offrent une prise solide sur les bottes, assurant un transport sécurisé. Le PB4D a une largeur de 1800mm, ce qui lui permet de manipuler des bottes de différentes tailles.

PIQUE BOTTES 5 DENTS BRAS RÉGLABLE			
REF	DÉSIGNATION / LARGEUR	POIDS KG	CAPACITÉ KG
PB4D	PIQUE BOTTES 4 DENTS	180	1500

TECHNIQUE/CONSTRUCTION			
ÉPAISSEUR TUBE MM	5	TAILLE TUBE	80X80
TYPE DENTS INFÉRIEURES	FORGÉES	TAILLE DENTS	1100
DIMENSIONS HORS FIXATION			
HAUTEUR MM	1228	PROFONDEUR MM	1100

Il est couramment utilisé dans l'agriculture et d'autres secteurs où le chargement et le déplacement des bottes sont nécessaires. En résumé, le PB4D est un pique bottes avec 4 dents d'une longueur de 1800 mm, offrant une solution pratique et fiable pour la manipulation des bottes de foin, de paille et d'autres matériaux similaires.

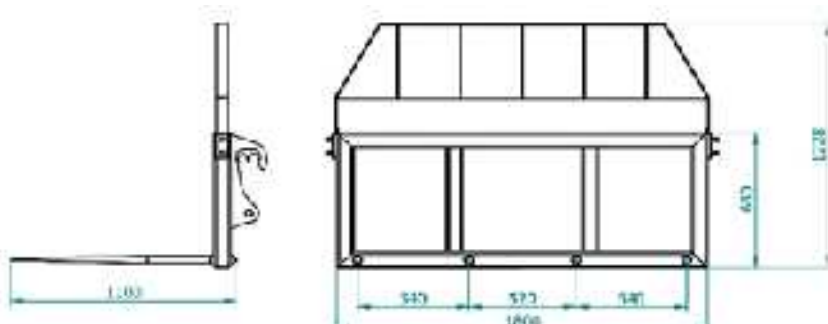
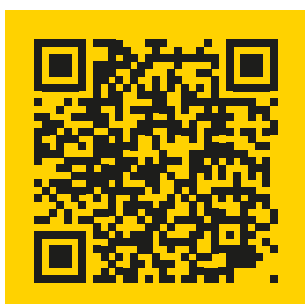



# PBDT PINCE PIQUE BOTTES HYDRAULIQUE 2X 4 DENTS FORGÉES

## Avantages / Points forts

- Structure châssis renforcé / Dents Françaises
- Points d'articulations galva, graissage
- Griffes synchronisées / 1 puissant vérin



VUE DE FACE



VUE DE DESSUS



VUE DE DROITE



VUE DE GAUCHE



VUE DE DOS



VUE DE DESSOUS

**LA PBDT PINCE PIQUE BOTTES HYDRAULIQUE** est un outil de maintenance spécialement conçu pour saisir et transporter des bottes de foin, de paille ou autres. Il est doté d'une pince hydraulique équipée de 2X4 doigts forgés de marque Française haut de gamme. Pour cet outil puissant nous avons conçu un véritable châssis en tôle de forte épaisseur et tubes carrés de section importante, et des goussets de renfort. Les bras

PBDT PINCE PIQUE BOTTES HYDRAULIQUE		
REF	DÉSIGNATION	NB DENTS
PBDT	PIQUE BOTTE TYPE PINCE, AVEC AVEC 8 DENTS ( 4 PAR BRAS)	8
PBDTB	OPTIONS MODULE 2 DENTS INFÉRIEURES AMOVIBLE	2

TECHNIQUE/CONSTRUCTION			
NOMBRE VÉRINS	1	TAILLE VÉRINS Ø MM	73
TYPE DE DENTS	SAUT DU TARN	OUVERTURE MAX MM	1470
DIMENSIONS HORS FIXATION			
HAUTEUR MM	1110	PROFONDEUR MM	800

des pinces sont renforcés par des plaques doubles soudées en continu. La pince est mue par 1 puissant et unique vérin, assurant une pression efficace, sécurisée et parfaitement synchronisée sur les bottes. Ce bel outil de maintenance des fourrages, pourra être équipé en option, d'un pique botte deux dents forgées rabattable sur le bas.

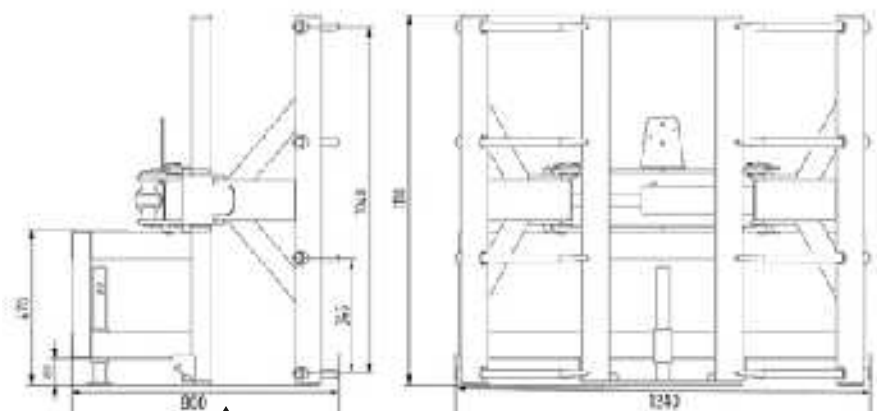
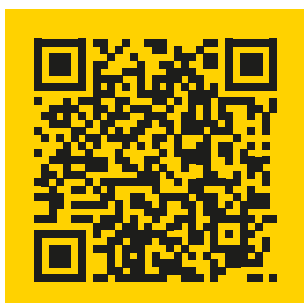

# 4E1 GODET 4 EN 1

## Avantages / Points forts

- Robustesse de l'ensemble / lame 400HB
- Points articulations bagués + graissage, axes galva
- Forme étudiée pour une utilisation fonctionnelle



VUE DE FACE



VUE DE DESSUS



VUE DE GAUCHE



VUE DE DROITE



VUE DE DOS



VUE DE DESSOUS

### LE 4E1 EST UN GODET POLYVALENT

**4 EN 1** il offre quatre fonctions en un seul outil : godet à chargement frontal, godet à grappin, godet à nivellement et godet à scarification. Cette polyvalence permet de réaliser différentes tâches de manutention, de chargement, de nivellement et de préparation du sol avec un seul équipement. Le 4E1 est idéal pour les travaux de construction, de paysagisme, d'entretien des terrains et autres applications nécessitant une polyvalence et une efficacité accrues. En résumé, le 4E1

est un godet 4 en 1 polyvalent offrant les fonctionnalités de godet à chargement frontal, godet à grappin, godet à nivellement et godet à scarification, ce qui en fait un outil pratique pour une variété de tâches de manutention et de préparation du sol. Avec dents en option.

4E1 GODET 4 EN 1			
REF	DÉSIGNATION / LARGEUR	POIDS KG	VOLUME
4E11000	GODET 4 EN 1 1000MM	255	0,31
4E11100	GODET 4 EN 1 1100MM	270	0,34
4E11200	GODET 4 EN 1 1200MM	285	0,37
4E11400	GODET 4 EN 1 1400MM	310	0,43
4E11500	GODET 4 EN 1 1500MM	325	0,47
4E11600	GODET 4 EN 1 1600MM	350	0,50
4E11800	GODET 4 EN 1 1800MM	370	0,56
4E12000	GODET 4 EN 1 2000MM	400	0,62
4E12200	GODET 4 EN 1 2200MM	430	0,68
4E12300	GODET 4 EN 1 2300MM	445	0,71
4E12400	GODET 4 EN 1 2400MM	460	0,74

TECHNIQUE/CONSTRUCTION			
ÉPAISSEUR FOND MM	5+5	ÉPAISSEUR JOUES MM	10
TYPE RENFORT	DOUBLURE FOND	ÉPAISSEUR RENFORT MM	5
TYPE LAME	400HB	ÉPAISSEUR LAME MM	16
NBR PLAQUES GLISSEMENT	4 À 5	ÉPAISSEUR PLAQUES MM	10
NOMBRE VÉRINS	2	TAILLE VÉRIN Ø MM	73
DIMENSIONS HORS FIXATION			
HAUTEUR MM	580	PROFONDEUR MM	985

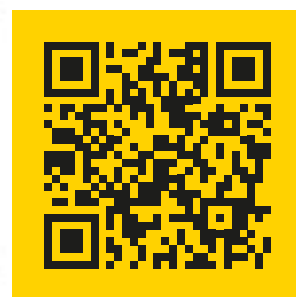
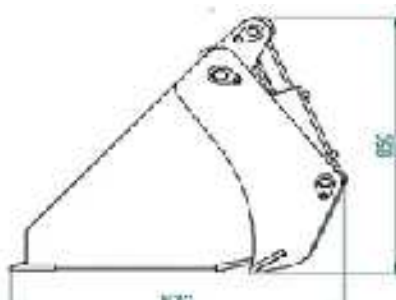

# GUH GODET HYDRAULIQUE HAUT DÉVERSEMENT

## Avantages / Points forts

- Point articulation baguée, lame 400HB
- Vérins protégés
- Structure robuste anti déformation au bennage

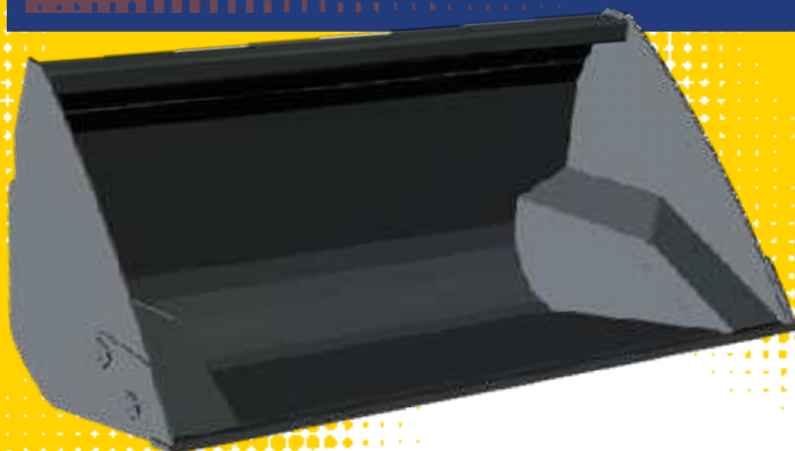

VUE DE FACE

VUE DE DESSUS

VUE DE GAUCHE

VUE DE DROITE

VUE DE DOS

VUE DE DESSOUS

**LE GUH (GODET HYDRAULIQUE HAUT DÉVERSEMENT)** est un godet spécialisé, équipé d'un mécanisme hydraulique permettant un déversement en hauteur. Il est conçu pour faciliter le déversement de matériaux dans des endroits surélevés, tels que des camions ou des remorques. Le mécanisme hydraulique permet le contrôle précis du déversement, ce qui permet d'éviter les pertes malencontreuses lors des déversements à hauteur élevée. Le GUH est couramment utilisé

### GUH GODET HYDRAULIQUE HAUT DÉVERSEMENT

REF	DÉSIGNATION / LARGEUR	POIDS KG	VOLUME
GUH900	GODET HYDRAULIQUE HAUT DÉVERSEMENT 900MM	270	0,38
GUH1000	GODET HYDRAULIQUE HAUT DÉVERSEMENT 1000MM	280	0,42
GUH1100	GODET HYDRAULIQUE HAUT DÉVERSEMENT 1100MM	290	0,46
GUH1200	GODET HYDRAULIQUE HAUT DÉVERSEMENT 1200MM	300	0,50
GUH1300	GODET HYDRAULIQUE HAUT DÉVERSEMENT 1300MM	300	0,55
GUH1400	GODET HYDRAULIQUE HAUT DÉVERSEMENT 1400MM	320	0,59
GUH1500	GODET HYDRAULIQUE HAUT DÉVERSEMENT 1500MM	340	0,63
GUH1600	GODET HYDRAULIQUE HAUT DÉVERSEMENT 1600MM	360	0,67
GUH1800	GODET HYDRAULIQUE HAUT DÉVERSEMENT 1800MM	380	0,76
GUH2000	GODET HYDRAULIQUE HAUT DÉVERSEMENT 2000MM	400	0,84
GUH2200	GODET HYDRAULIQUE HAUT DÉVERSEMENT 2200MM	430	0,92
GUH2400	GODET HYDRAULIQUE HAUT DÉVERSEMENT 2400MM	460	1,01
GUH2500	GODET HYDRAULIQUE HAUT DÉVERSEMENT 2500MM	480	1,05

### TECHNIQUE/CONSTRUCTION

ÉPAISSEUR FOND MM	5	ÉPAISSEUR JOUES MM	6+6
TYPE LAME	400HB	ÉPAISSEUR LAME MM	16
NBR PLAQUES GLISSEMENT	4 À 5	ÉPAISSEUR PLAQUES MM	10
NOMBRE VÉRINS	2	TAILLE VÉRIN Ø MM	60

### DIMENSIONS HORS FIXATION

HAUTEUR MM	760	PROFONDEUR MM	1050
------------	-----	---------------	------

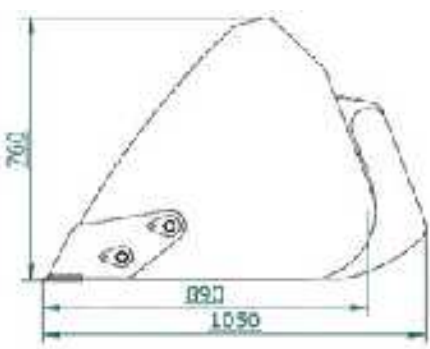

dans les domaines de la construction, de l'agriculture et de la manutention pour une manipulation efficace. En résumé, le GUH est un godet spécialisé permettant des déversements plus performants en hauteur à des engins limités par leurs capacités de levage.



# CDS CROCODILE DÉSILEUR

## FOURCHE À DOIGTS AVEC LAME DÉSILEUSE

### Avantages / Points forts

- Couteaux boulonnés traités
- Puissance de désilage
- Double toles de desilage avec nombreux renforts

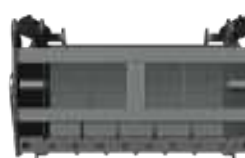

VUE DE FACE

VUE DE DESSUS

VUE DE GAUCHE

VUE DE DROITE

VUE DE DOS

VUE DE DESSOUS

**LE CROCODILE DÉSILEUR EST UN OUTIL POLYVALENT** conçu pour le désilage et la découpe et manipulation des balles. L'outil est d'une conception très robuste avec son désileur muni de renforts et d'une double paroi frontale - muni de couteaux chrome vanadium - et actionné par des vérins de forte puissance. La fourche à doigts est faite d'une poutre ultra renforcée. Les doigts permettent une prise solide, tandis que la lame désileuse facilite le découpage et le chargement des ensilages et fourrages. Le Crocodile désileur est couramment utilisé dans l'agriculture pour le chargement des mélangeurs, le transport et la distribution du fourrage dans les étables et les exploitations. En résumé, le Crocodile désileur est un outil polyvalent offrant une solution pratique

#### CDS CROCODILE DÉSILEUR FOURCHE / DOIGTS AVEC LAME DÉSILEUSE

REF	DÉSIGNATION / LARGEUR	POIDS KG	VOLUME	NBR DOIGTS
CDS1000	CROCODILE DÉSILEUR 1000MM	420	0,46	8
CDS1200	CROCODILE DÉSILEUR 1200MM	460	0,55	9
CDS1400	CROCODILE DÉSILEUR 1400MM	500	0,64	10
CDS1600	CROCODILE DÉSILEUR 1600MM	550	0,74	11
CDS1800	CROCODILE DÉSILEUR 1800MM	600	0,83	12

#### TECHNIQUE/CONSTRUCTION

///	///	ÉPAISSEUR JOUES MM	10
TYPE RENFORT	OXYCOUPÉS	ÉPAISSEUR RENFORT MM	12
TYPE DE COUTEAUX	TRAITÉS BOULONNÉS	ÉPAISSEUR COUTEAUX MM	8
TYPE DENTS INFÉRIEURES	FORGÉES	TAILLE DENTS MM	810
NOMBRE VÉRINS	2	TAILLE VÉRINS Ø MM	115

#### DIMENSIONS HORS FIXATION

HAUTEUR MM	58	PROFONDEUR MM	1037
------------	----	---------------	------

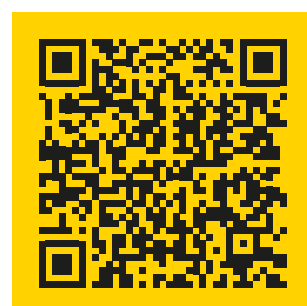
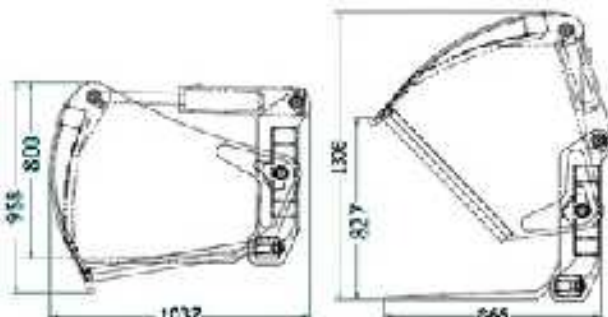

et efficace pour le désilage et la manipulation des matériaux dans le secteur agricole. C'est un outil idéal pour garder un beau front d'attaque sur les silos.

# GDS GODET DÉSILEUR AVEC LAME DÉSILEUSE

## Avantages / Points forts

- Couteaux boulonnés traités
- Puissance de désilage
- Double toles de desilage avec nombreux renforts



VUE DE FACE

VUE DE DESSUS

VUE DE GAUCHE

VUE DE DROITE

VUE DE DOS

VUE DE DESSOUS

**LE GODET DÉSILEUR** conçu pour le désilage et la découpe et manipulation des balles. L'outil est d'une conception très robuste avec son désileur muni de renforts et d'une double paroi frontale - muni de couteaux chrome vanadium - et actionné par des vérins de forte puissance. Le godet permet une prise solide et sécurisée, et le chargement des pulvérulents, tandis que la lame désileuse facilite le découpage du fourrage. Le Godet désileur est couramment utilisé dans l'agriculture pour le chargement des mélangeurs, le transport et la distribution de fourrage dans les étables et les exploitations. C'est un outil idéal pour garder un beau front d'attaque sur les silos.

### GODET DÉSILEUR AVEC LAME DÉSILEUSE

REF	DÉSIGNATION / LARGEUR	POIDS KG	VOLUME
GDS1000	GODET DÉSILEUR 1000MM	450	0,44
GDS1200	GODET DÉSILEUR 1200MM	490	0,53
GDS1400	GODET DÉSILEUR 1400MM	530	0,62
GDS1600	GODET DÉSILEUR 1600MM	590	0,70
GDS1800	GODET DÉSILEUR 1800MM	630	0,79

### TECHNIQUE/CONSTRUCTION

ÉPAISSEUR FOND MM	6	ÉPAISSEUR JOUES MM	10
TYPE RENFORT	OXYCOUPÉ	ÉPAISSEUR RENFORT MM	12
TYPE LAME	400HB	ÉPAISSEUR LAME MM	12
PLAQUES DE GLISSEMENT MM	6	NOMBRE PLAQUES	4
TYPE DENTS SUPÉRIEURES	CHROME VANADIUM	//	//
NOMBRE VÉRINS	2	TAILLE VÉRINS	115

### DIMENSIONS HORS FIXATION

HAUTEUR MM	958	PROFONDEUR MM	1037
------------	-----	---------------	------

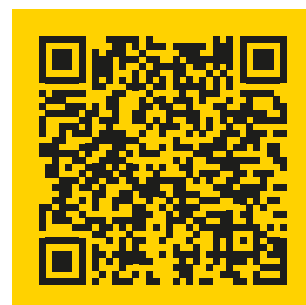
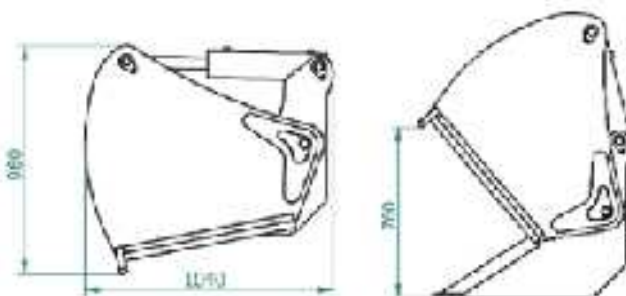

# GPI GODET À PIERRE

## Avantages / Points forts

- Structure du godet robuste
- Rond pleins de fort diamètre
- Renforts anti distorsion



VUE DE FACE



VUE DE DESSUS



VUE DE GAUCHE



VUE DE DROITE



VUE DE DOS



VUE DE DESSOUS

**LE GODET À PIERRE EST UN OUTIL DE MANUTENTION** spécialement conçu pour le chargement, le déplacement et le déversement de pierres et de matériaux rocheux. Il est équipé d'une structure robuste et de dents solides qui permettent une prise sécurisée sur les pierres. Le godet à pierre est couramment utilisé dans les travaux de construction, les chantiers de démolition et les car-

GPI GODET À PIERRE			
REF	DÉSIGNATION / LARGEUR	POIDS KG	CAPACITÉ KG
GPI1400	GODET À PIERRE 1400MM	260	0,36
GPI1600	GODET À PIERRE 1600MM	280	0,42
GPI1800	GODET À PIERRE 1800MM	290	0,47
GPI2000	GODET À PIERRE 2000MM	310	0,52
GPI2200	GODET À PIERRE 2200MM	340	0,57
GPI2400	GODET À PIERRE 2400MM	375	0,62

TECHNIQUE/CONSTRUCTION			
ÉPAISSEUR FOND MM	NA	ÉPAISSEUR JOUES MM	15
TYPE RENFORT	INTERNE SOUDÉ	ÉPAISSEUR RENFORT MM	15
STRUCTURE GODET MM	ROND PLEIN Ø 30	TYPE DENTS Ø MM	35 TRAITÉS
DIMENSIONS HORS FIXATION			
HAUTEUR MM	815	PROFONDEUR MM	996

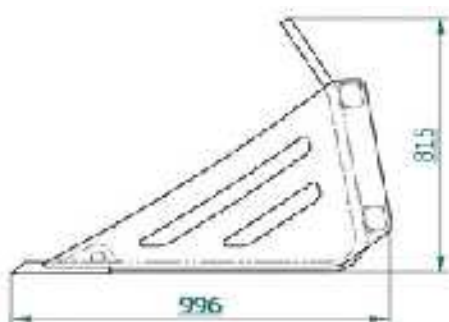

rières où il est nécessaire de manipuler et d'évacuer des pierres de différentes tailles. Cet outil facilite le travail en assurant une manipulation efficace et sécurisée des matériaux lourds et encombrants. En résumé, le godet à pierre est un équipement essentiel pour la manutention des pierres, offrant une solution pratique et fiable dans les domaines de la construction et de la démolition.

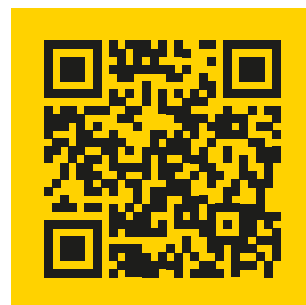

# GBP GODET À BETTERAVE & POMME DE TERRE

## Avantages / Points forts

- Nombre de barreaux
- Qualité des barreaux pleins
- Lame anti usure

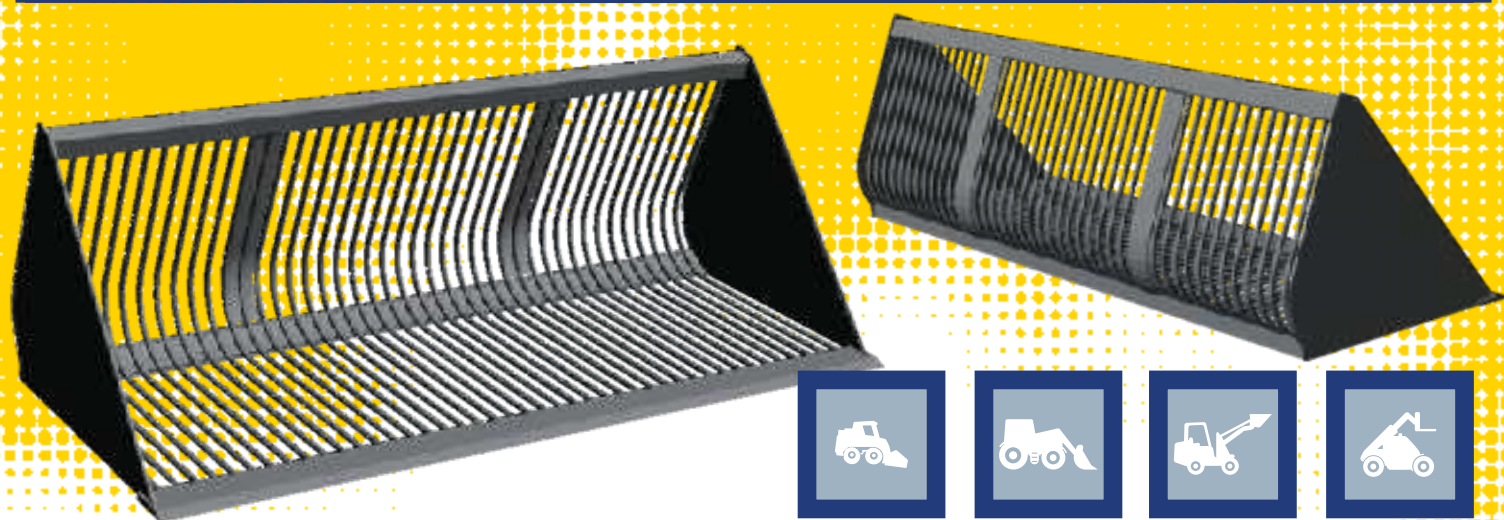

VUE DE FACE



VUE DE DESSUS



VUE DE GAUCHE



VUE DE DROITE



VUE DE DOS



VUE DE DESSOUS

**LE GODET À BETTERAVE ET POMME DE TERRE** est un équipement spécialement conçu pour la manutention de ces deux types de cultures. Grâce à sa conception à claire-voie, la structure squelettique permet un tri efficace. Il peut aussi être utilisé dans le tri de la terre, sable et cailloux. Il permet aussi un lavage efficace en laissant l'eau et les résidus s'égoutter. Ce type de godet est souvent

GBP GODET À BETTERAVE ET POMME DE TERRE			
REF	DÉSIGNATION / LARGEUR	POIDS KG	VOLUME
GBP1400	GODET BETTERAVE ET POMME DE TERRE 1400MM	260	0,64
GBP1500	GODET BETTERAVE ET POMME DE TERRE 1500MM	280	0,69
GBP1600	GODET BETTERAVE ET POMME DE TERRE 1600MM	300	0,74
GBP1800	GODET BETTERAVE ET POMME DE TERRE 1800MM	320	0,83
GBP2000	GODET BETTERAVE ET POMME DE TERRE 2000MM	340	0,92
GBP2200	GODET BETTERAVE ET POMME DE TERRE 2200MM	360	1,01
GBP2400	GODET BETTERAVE ET POMME DE TERRE 2400MM	370	1,10

TECHNIQUE/CONSTRUCTION			
ÉPAISSEUR FOND MM	NA	ÉPAISSEUR JOUES MM	10
TYPE RENFORT	EXTERNE SOUDÉ	ÉPAISSEUR RENFORT MM	8
TYPE LAME	400HB	ÉPAISSEUR LAME MM	20
TAILLE DE RONDS MM	20 PLEIN	TAILLE DENTS MM	NA
DIMENSIONS HORS FIXATION			
HAUTEUR MM	835	PROFONDEUR MM	1042

utilisé dans l'agriculture, les exploitations agricoles et les entrepôts de stockage pour le chargement, le transport et le déversement de ces cultures. Grâce à sa conception adaptée, le godet à betterave et pomme de terre facilite le travail en réduisant les risques de dommages aux cultures et en assurant une manipulation sécurisée.

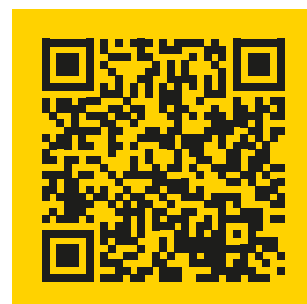
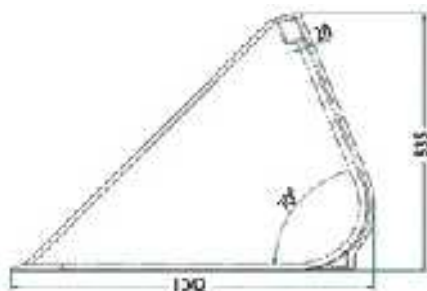

# RB RACLEUR FRONTAL LAME CAOUTCHOUC

## Avantages / Points forts

- Châssis U pour une bonne résistance
- Système de Réglage et d'alignement de lame
- Épaisseur et qualité du caoutchouc

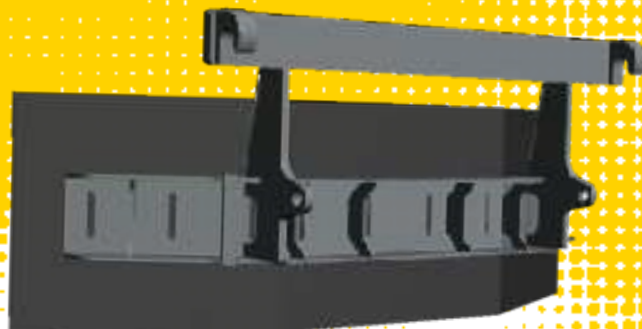

VUE DE FACE

VUE DE DESSUS

VUE DE GAUCHE

VUE DE DROITE

VUE DE DOS

VUE DE DESSOUS

## LE RACLEUR FRONTAL À LAME EN CAOUTCHOUC

est un équipement utilisé pour le nettoyage des surfaces. Il est monté à l'avant d'un véhicule ou d'une machine, tel qu'un tracteur ou un chargeur, et est doté d'une lame en caoutchouc souple qui est en contact direct avec la surface à nettoyer. La lame en caoutchouc est conçue pour racleur efficacement les déjections, les lisiers, les saletés,

RB RACLEUR FRONTAL LAME CAOUTCHOUC		
REF	DÉSIGNATION / LARGEUR	POIDS KG
RB1500	RACLEUR FRONTAL FIXE 1500MM	150
RB1700	RACLEUR FRONTAL FIXE 1700MM	155
RB2000	RACLEUR FRONTAL FIXE 2000MM	160
RB2200	RACLEUR FRONTAL FIXE 2200MM	170
RB2400	RACLEUR FRONTAL FIXE 2400MM	180
RB2600	RACLEUR FRONTAL FIXE 2600MM	190
RB3000	RACLEUR FRONTAL FIXE 3000MM	210

TECHNIQUE/CONSTRUCTION			
TYPE RENFORT	///	HAUTEUR LAME MM	450
TYPE LAME	CAOUTCHOUC	ÉPAISSEUR LAME MM	40
DIMENSIONS HORS FIXATION			
ANGLE DES RETOURS	150°	PROFONDEUR MM	416

la neige, la boue ou d'autres débris, laissant la surface propre et dégagée. En résumé, le racleur frontal à lame en caoutchouc est un outil efficace pour le nettoyage des surfaces, offrant une solution pratique pour éliminer les débris et maintenir les surfaces propres.

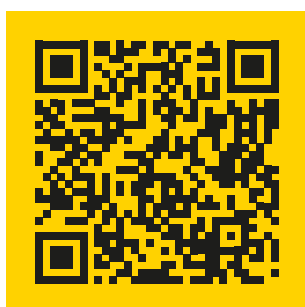
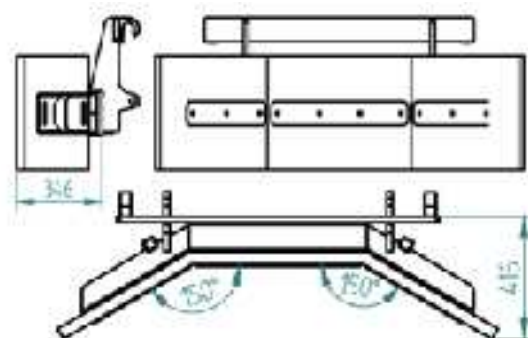



# RBH RACLEUR FRONTAL LAME CAOUTCHOUC INCLINABLE PAR VÉRINS HYDRAULIQUES

## Avantages / Points forts

- Qualité de la lame caoutchouc
- Taille des vérins
- Châssis précis



### LE RACLEUR FRONTAL INCLINABLE PAR VÉRINS HYDRAULIQUES

avec lame en caoutchouc est un outil de raclage et nettoyage polyvalent monté à l'avant d'un véhicule ou d'une machine. Les vérins hydrauliques permettent d'ajuster l'angle d'inclinaison de la lame selon les besoins. La lame en caoutchouc souple assure un raclage efficace des lisiers, des aliments, de la neige, de la boue ou les débris routiers. Ce racleur frontal est largement utilisé pour

RACLEUR FRONTAL ORIENTABLE PAR VÉRINS HYDRAULIQUES		
REF	DÉSIGNATION / LARGEUR	POIDS KG
RBH1500	RACLEUR FRONTAL, ORIENTABLE PAR VÉRINS HYDRAULIQUES FIXE 1500MM	190
RBH1700	RACLEUR FRONTAL, ORIENTABLE PAR VÉRINS HYDRAULIQUES FIXE 1700MM	210
RBH2000	RACLEUR FRONTAL, ORIENTABLE PAR VÉRINS HYDRAULIQUES FIXE 2000MM	230
RBH2200	RACLEUR FRONTAL, ORIENTABLE PAR VÉRINS HYDRAULIQUES FIXE 2200MM	245
RBH2400	RACLEUR FRONTAL, ORIENTABLE PAR VÉRINS HYDRAULIQUES FIXE 2400MM	260
RBH2600	RACLEUR FRONTAL, ORIENTABLE PAR VÉRINS HYDRAULIQUES FIXE 2600MM	275
RBH3000	RACLEUR FRONTAL, ORIENTABLE PAR VÉRINS HYDRAULIQUES FIXE 3000MM	300

TECHNIQUE/CONSTRUCTION			
TAILLE BANDE MM	450	ÉPAISSEUR BANDE MM	40
NOMBRE VÉRINS	2	TAILLE VÉRIN Ø MM	60
DIMENSIONS HORS FIXATION			
HAUTEUR MM	NA	PROFONDEUR MM	880

toutes les opérations de nettoyage des routes, des parkings et des aéroports, offrant une solution pratique et ajustable pour maintenir les surfaces propres et dégagées.



# BC SUPPORT DE LEVAGE RÉGLABLE

## Avantages / Points forts

- Bras réglable en déport
- Double U soudé
- Bague de renfort

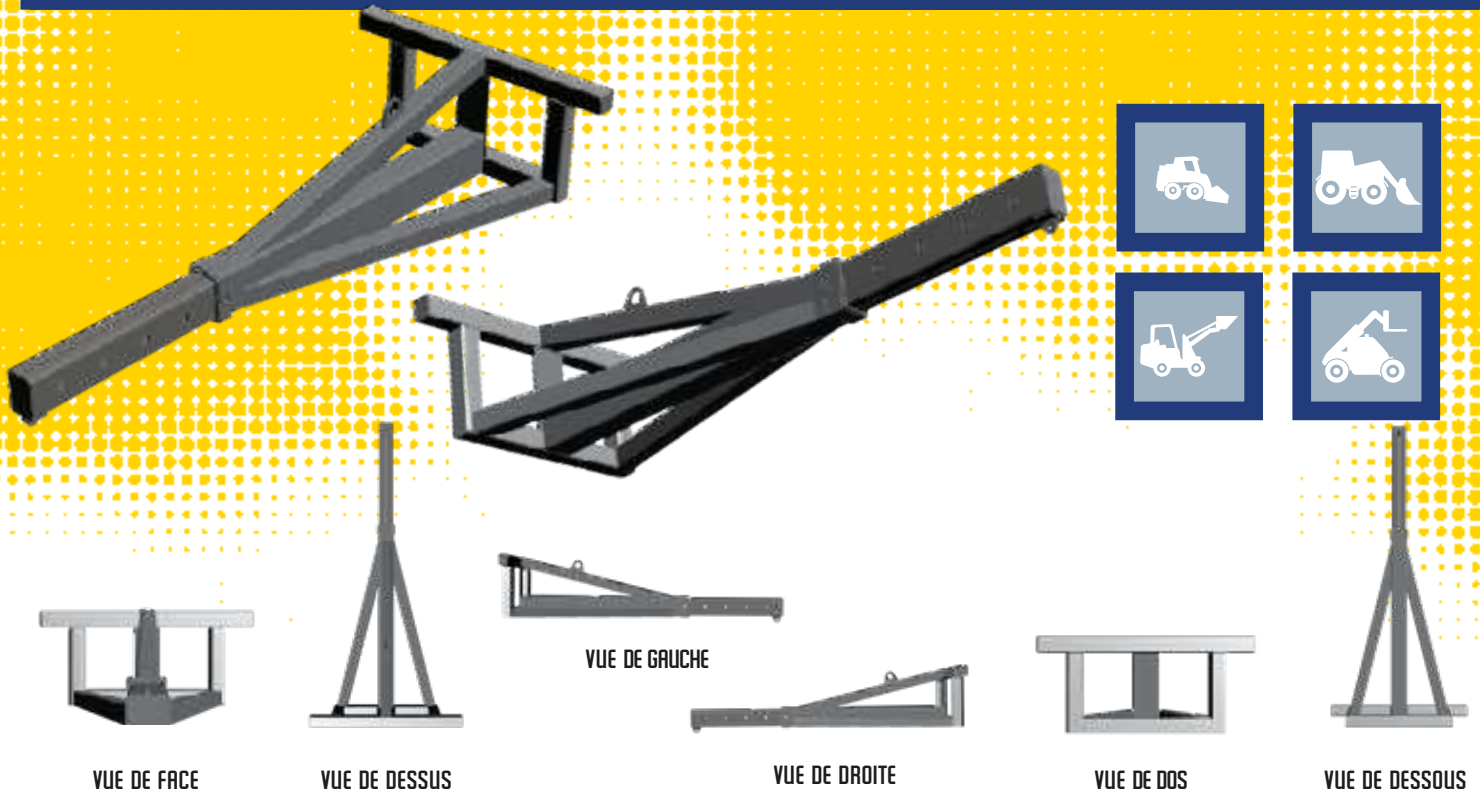

### LE SUPPORT DE LEVAGE RÉGLABLE

est un dispositif conçu pour fournir un soutien stable et ajustable lors de travaux de levage. Il est utilisé pour soutenir des charges lourdes, telles que des BIG BAGS, des poutres, des levage par élinage, afin de les maintenir en place en toute sécurité pendant le levage ou la manipulation. Le support de levage réglable est équipé d'un sys-

#### BC SUPPORT DE LEVAGE RÉGLABLE

REF	DÉSIGNATION / LARGEUR	POIDS KG
BC2280	BRAS DE CHARGEMENT RÉGLABLE DE 1580 À 2280	200



#### DIMENSIONS HORS FIXATION

HAUTEUR MM	500	PROFONDEUR MM	1580-2280
------------	-----	---------------	-----------

tème de réglage en déport, qui permet d'adapter sa taille en fonction des besoins spécifiques de chaque tâche. Cela offre une flexibilité et une polyvalence accrues, permettant de positionner et de maintenir les charges à la distance souhaitée. Ces supports sont couramment utilisés pour le chargement des semoirs et épancheurs, mais également dans l'industrie manufacturière et d'autres domaines où des travaux de levage sont nécessaires. En résumé, le support de levage réglable est un outil essentiel pour assurer la sécurité et la stabilité lors des opérations de levage, offrant une solution pratique et ajustable pour soutenir les charges lourdes.



# G3PT GODET À BENNAGE HYDRAULIQUE 3 POINTS

## Avantages / Points forts

- Robustesse
- Taille des vérins hydrauliques
- Conception des pièces de glissement

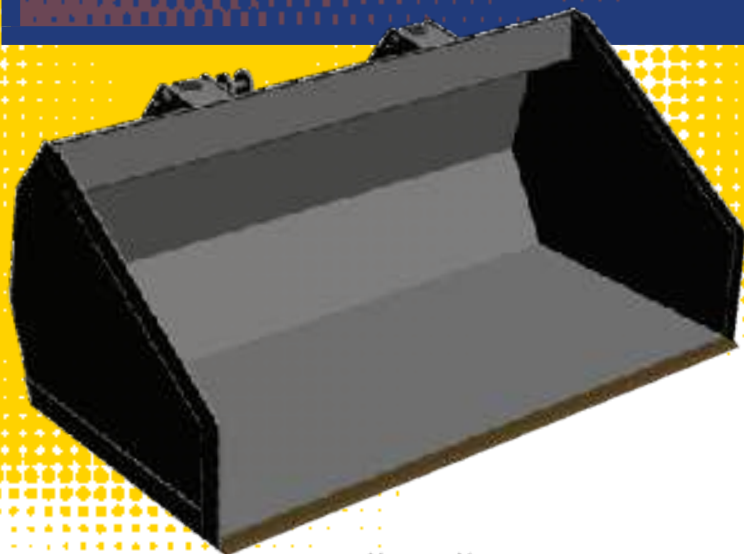

VUE DE FACE

VUE DE DESSUS

VUE DE GAUCHE

VUE DE DROITE

VUE DE DOS

VUE DE DESSOUS

**LE G3PT (GODET À BENNAGE HYDRAULIQUE 3 POINTS)** est un équipement de manutention utilisé avec un tracteur ou un engin équipé d'un relevage 3 points. C'est la solution de manutention pour tout engin non équipé d'un chargeur hydraulique frontal. Il permet de soulever, transporter, racler et déverser divers matériaux grâce à son mécanisme de bennage hydraulique. Le G3PT est largement utilisé dans l'agriculture et la construction pour faciliter le déplacement et le déversement de charges.

G3PT GODET À BENNAGE HYDRAULIQUE 3 POINTS			
REF	DÉSIGNATION / LARGEUR	POIDS KG	VOLUME
G3PT1600	GODET HYDRAULIQUE 3 POINTS 1600MM	375	0,98
G3PT1800	GODET HYDRAULIQUE 3 POINTS 1800MM	400	1,12
G3PT2000	GODET HYDRAULIQUE 3 POINTS 2000MM	425	1,26
G3PT2250	GODET HYDRAULIQUE 3 POINTS 2500MM	445	1,43
G3PT2400	GODET HYDRAULIQUE 3 POINTS 2400MM	470	1,51

TECHNIQUE/CONSTRUCTION			
ÉPAISSEUR FOND MM	5	ÉPAISSEUR JOUES MM	4+8
TYPE RENFORT	RENFORT PLIÉ	ÉPAISSEUR RENFORT MM	5
TYPE LAME	400HB	ÉPAISSEUR LAME MM	12
PROFIL DE GLISSEMENT	RENFORCÉ PLIÉ	NOMBRE PROFILS	3
NOMBRE VÉRINS	2	TAILLE VÉRIN Ø MM	75
DIMENSIONS HORS FIXATION			
HAUTEUR MM	886	PROFONDEUR MM	1576

Son mécanisme hydraulique permet un contrôle précis lors du basculement du godet, offrant une solution pratique et efficace pour les travaux de manutention. Sa lame, sa construction et ses renforts inférieurs en font un des meilleurs du marché.

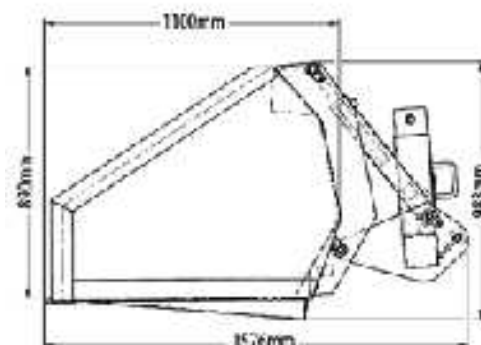

# BBS BENNE

## 3 POINTS BASCULANTE

### QUALITÉ PREMIUM

## Avantages / Points forts

- Fabrication haut de gamme
- Résistance qualité épaisseur
- Lame avec renforts internes

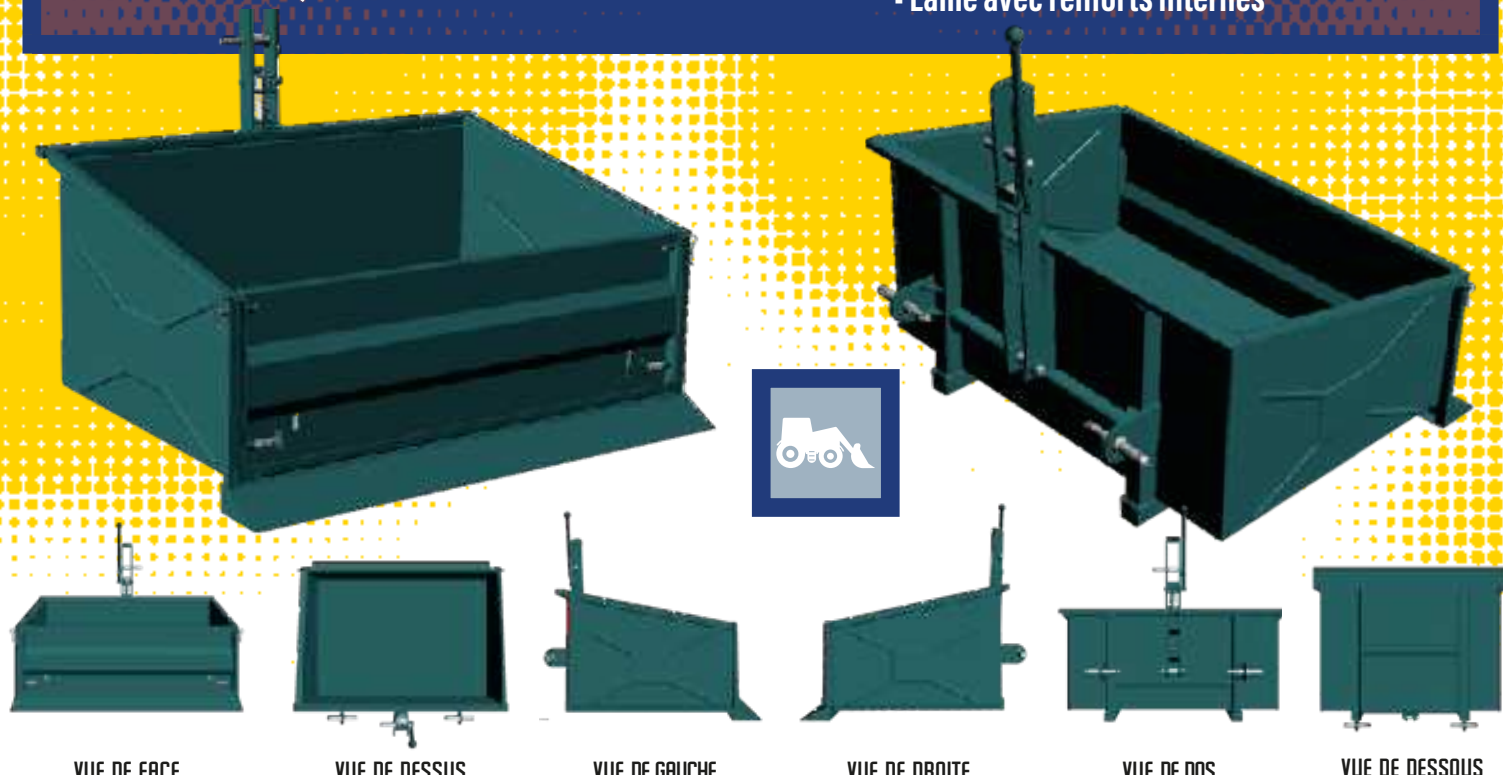

VUE DE FACE

VUE DE DESSUS

VUE DE GAUCHE

VUE DE DROITE

VUE DE DOS

VUE DE DESSOUS

### LA BBS (BENNE 3 POINTS BASCULANTE)

est un équipement de maintenance utilisé avec un tracteur ou un engin agricole. Cette benne est conçue pour s'atteler sur le relevage trois points. Elle offre la possibilité de basculer pour déverser les matériaux qu'elle contient. La BBS est couramment utilisée dans l'agriculture et bien d'autres domaines où le déversement de matériaux est nécessaire, tels que les gravats, le fumier, le sable, du bois etc... C'est l'outil ultra-polyvalent. Grâce à son mécanisme de bascule-

BBS BENNE 3 POINTS BASCULANTE HAUTE QUALITÉ			
REF	DÉSIGNATION / LARGEUR	POIDS KG	VOLUME
G3PT1600	BENNE BASCULANTE 1500MM	170	0,68
G3PT1800	BENNE BASCULANTE 1800MM	190	0,81
G3PT2000	BENNE BASCULANTE 2000MM	220	0,9

TECHNIQUE/CONSTRUCTION			
ÉPAISSEUR FOND MM	3 SUR CHÂSSIS	ÉPAISSEUR JOUES MM	3 EMBOSSÉS
TYPE RENFORT	60X60	ÉPAISSEUR RENFORT MM	3
TYPE LAME	130X120X64	ÉPAISSEUR LAME MM	MULTI GOUSSETS INT
DIMENSIONS HORS FIXATION			
HAUTEUR MM	865	PROFONDEUR MM	1074

ment, elle permet une manipulation pratique et efficace des charges, facilitant ainsi les opérations de déchargement. L'avantage concurrentiel de nos bennes est leur qualité de fabrication épaisseur des aciers, leur conception. Notre fierté est de réussir à produire industriellement ces bennes tout en conservant les grandes qualités des bennes traditionnelles artisanales.

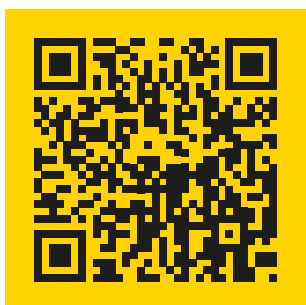
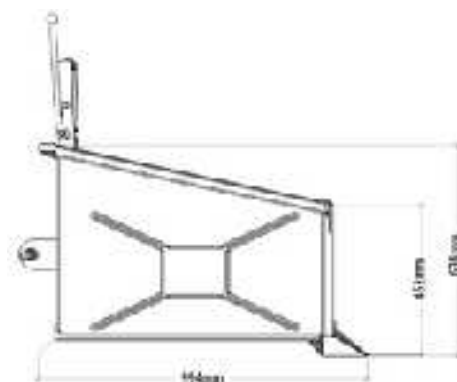

# BAL BALAI POUSSEUR

## Avantages / Points forts

- Robustesse du bâti
- Qualité des brosses
- 10 rangées de brosses

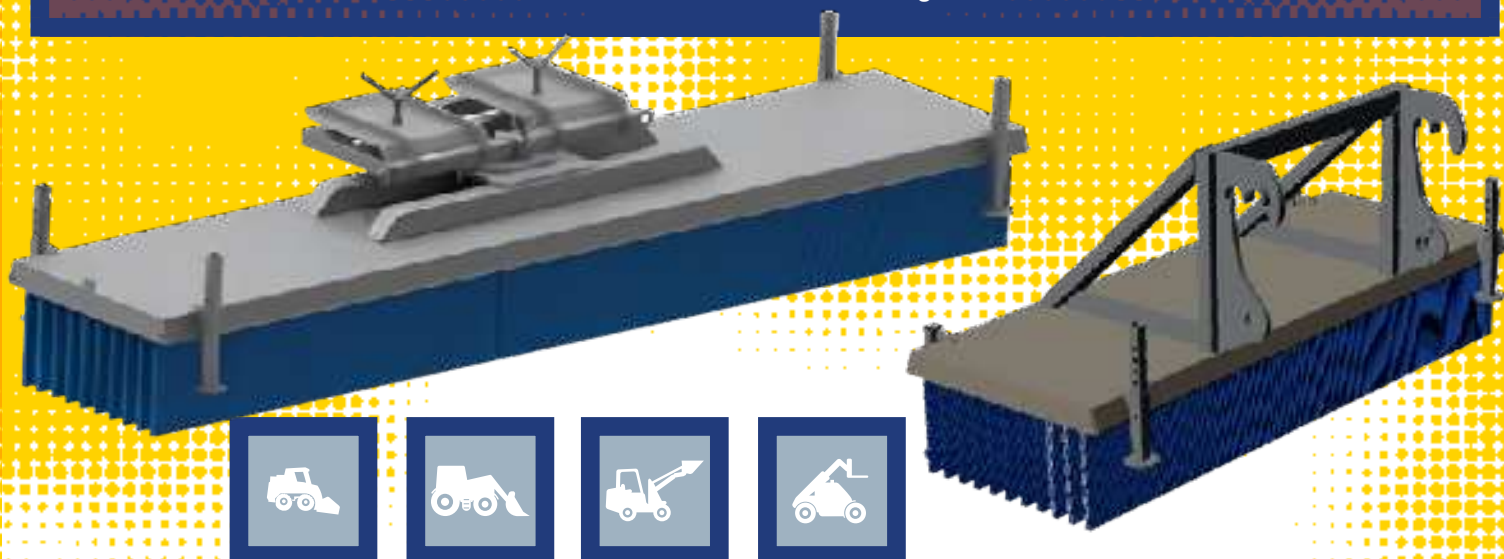

VUE DE FACE

VUE DE DESSUS

VUE DE GAUCHE

VUE DE DROITE

VUE DE DOS

VUE DE DESSOUS

**LE BAL (BALAI POUSSEUR)** est un équipement de manutention utilisé pour nettoyer les surfaces en poussant les débris, la neige, la boue ou d'autres matériaux. Il est conçu pour être monté sur des fourches de levage (mais peut aussi en option avoir une fixation euro). Le BAL est doté de brosses robustes qui balayent efficacement les débris, tandis que les fourches le maintiennent en place et lui donnent

BALBALAI POUSSEUR FOURCHE		
REF	DÉSIGNATION / LARGEUR	POIDS KG
BAL1500	BALAI POUSSEUR FOURCHE 1500MM	120
BAL2000	BALAI POUSSEUR FOURCHE 2000MM	140
BAL2500	BALAI POUSSEUR FOURCHE 2500MM	160
BAL3000	BALAI POUSSEUR FOURCHE 3000MM	180

DIMENSIONS HORS FIXATION			
HAUTEUR MM	300	PROFONDEUR MM	600

la stabilité nécessaire. Cet équipement est utilisé dans les allées des bâtiments agricoles mais également dans l'industrie où un nettoyage régulier est requis. Le BAL permet d'économiser du temps et des efforts en offrant une solution pratique pour le balayage et le nettoyage des surfaces. En résumé, le BAL est un balai pousseur fourche qui permet de nettoyer efficacement les surfaces en les balayant à l'aide d'un engin de manutention.

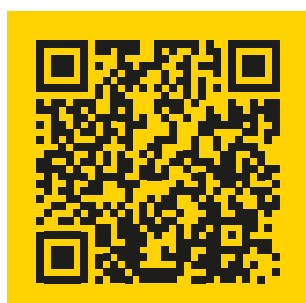
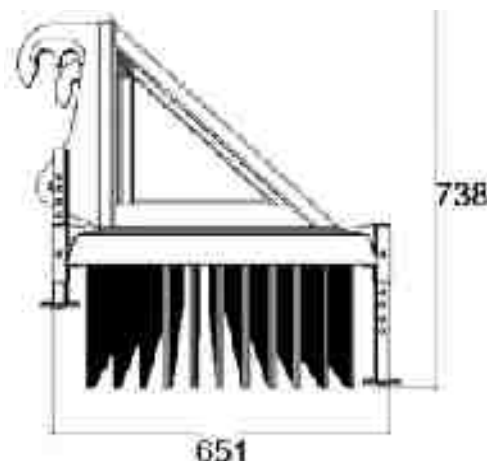

# REF REPOUSSE FOURRAGE ROTATIF

INCLINAISON HYDRAULIQUE, EURO/3POINTS

## Avantages / Points forts

- Facilité d'utilisation
- Galvanisation
- Qualité de repoussage

PNEU NON COMPRIS

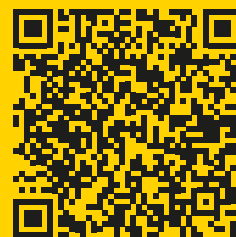

REF REPOUSSE FOURRAGE ROTATIF INCLINAISON HYDRAULIQUE, EURO/3POINTS

REF	DÉSIGNATION / LARGEUR	LARG MM	HAUT MM	PDS KG
REF1340	REPOUSSE FOURRAGE ROTATIF EURO+3POINTS	1340	800	155

LE REF (REPOUSSE FOURRAGE ROTATIF) est un équipement de manutention utilisé pour répartir le fourrage de manière uniforme. Il est compatible avec les systèmes de montage Euro et 3 points, offrant une installation po-

lyvalente sur divers véhicules agricoles. Le REF est équipé d'un mécanisme rotatif entraîné par la pression du pneu au sol. Le système d'inclinaison hydraulique permet d'ajuster l'angle pour le bon dosage et répartition du fourrage. Cet équipement est idéal pour repousser le fourrage de façon uniforme dans les mangeoires. A chaque passage, il déclenche un stimuli sur les animaux, favorisant l'appétence, bénéfique à de meilleures performances sur les capacités d'ingestion, se traduisant par des productions accrues.

# MR MASSE ACIER À REMPLIR

FIXATION 3 POINTS

## Avantages / Points forts

- Poids total réglable en fonction du béton
- Forme optimisée
- Chape d'attelage à l'arrière de la masse

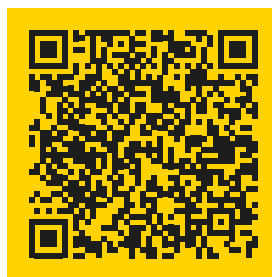

REF REPOUSSE FOURRAGE ROTATIF INCLINAISON HYDRAULIQUE, EURO/3POINTS

REF	DÉSIGNATION / LARGEUR	LARG MM	LONG MM	HAUT MM
MR600	MASSE ACIER A REMPLIR CAT2 600KG	860	670	580
MR800	MASSE ACIER A REMPLIR CAT3 800KG	900	820	580
MR1000	MASSE ACIER A REMPLIR CAT3 1000KG	900	935	600
MR1200	MASSE ACIER A REMPLIR CAT3 1200KG	890	1120	620

LA MR (MASSE ACIER À REMPLIR FIXATION 3 POINTS) est un accessoire de poids utilisé dans l'agriculture et d'autres domaines où la traction ou la stabilité est nécessaire. Elle est conçue pour être fixée sur le trois points. La MR est conçue pour

être remplie avec du béton. Elle augmente le poids et améliore la stabilité et la traction de l'engin. Elle est utilisée pour équilibrer et stabiliser les machines agricoles lorsqu'elles sont soumises à des charges lourdes ou à des conditions de terrain difficile. La MR offre une solution pratique et ajustable pour optimiser les performances des véhicules agricoles en fonction des besoins spécifiques.

# MAPTO MA- LAXEUR À BÉTON

ENTRAÎNEMENT PRISE DE FORCE

## Avantages / Points forts

- Boîtier résistance de grande marque
- Un malaxeur qualitatif fait pour durer
- Épaisseurs des aciers



VUE DE FACE



VUE DE DESSUS



VUE DE GAUCHE



VUE DE DROITE



VUE DE DOS

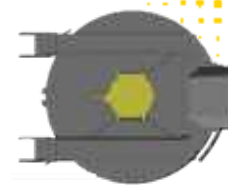

VUE DE DESSOUS

### LE MAPTO (MALAXEUR À BÉTON 3 POINTS/PORTÉ FOURCHE)

est un équipement de mélange de béton, d'aliments et de semences conçu pour être utilisé avec un tracteur ou un engin agricole. Il est équipé d'une attache 3 points et peut également être déplacé avec un porté-fourche. Le MAPTO est entraîné par la prise de force, offrant une puissance de mélange efficace. Il est utilisé pour mélanger des matériaux tels que le ciment, le sable

MALAXEUR BÉTON 800 LITRES PRISE DE FORCE TRACTEUR				
REF	DÉSIGNATION / LARGEUR	PDS KG	LARG MM	HAUT MM
MAPTO800	MALAXEUR BÉTON 800 L PRISE DE FORCE TRACTEUR	520	1550	1250
(CARDAN INCLUS)				

TECHNIQUE/CONSTRUCTION			
ÉPAISSEUR FOND MM	6	ÉPAISSEUR CUVE MMV	5
ORGANE DE MÉLANGE	3 PALETTES RESSORT		
DIMENSIONS HORS FIXATION			
HAUTEUR (MM)	1250	PROFONDEUR (MM)	1550

les graviers et l'eau afin de produire du béton de haute qualité. Cet équipement est couramment utilisé dans la construction, les projets de génie civil et d'autres applications où la production de béton est nécessaire. En résumé, le MAPTO offre une solution pratique pour le mélange de béton et bien d'autres produits.

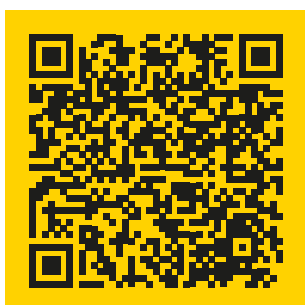
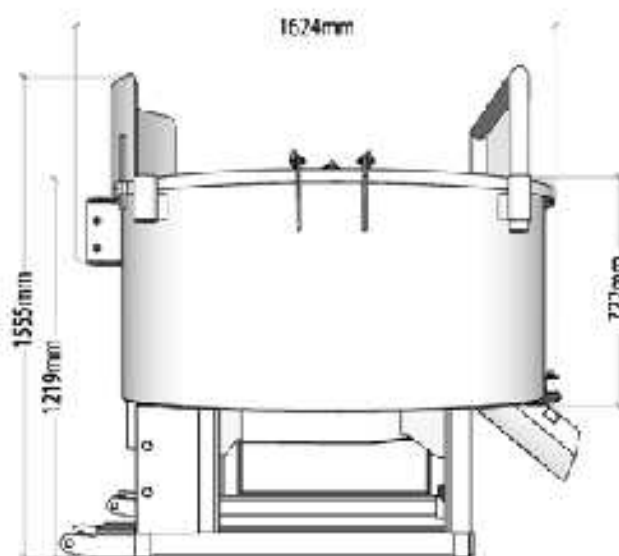

# MAHY MA- LAXEUR À BÉTON

## ENTRAÎNEMENT HYDRAULIQUE

### Avantages / Points forts

- Taille et qualité de la transmission
- Construction précise pour un mélange précis
- Robustesse et qualité inégalée

3 POINTS/  
PORTÉ FOURCHE



VUE DE FACE



VUE DE DESSUS



VUE DE GAUCHE



VUE DE DROITE



VUE DE DOS

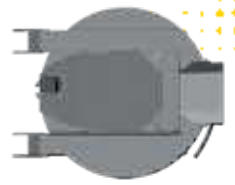

VUE DE DESSOUS

**LE MAHY (MALAXEUR À BÉTON 3 POINTS/PORTÉ FOURCHE)** est un équipement de mélange de béton, aliment et semences conçu pour être utilisé avec un tracteur ou un engin agricole. Il est équipé d'un système d'attelage à trois points et peut également être porté avec des fourches à palette. Le MAHY est entraîné par un système hydraulique, offrant une puissance de mélange efficace et contrôlable. Il est utilisé pour mélanger

#### MAHY MALAXEUR À BÉTON 3 POINTS/PORTÉ FOURCHE ENTRAÎNEMENT HYDRAULIQUE

REF	DÉSIGNATION / LARGEUR	PDS KG	LARG MM	HAUT MM
MAHY800	MALAXEUR À BÉTON 800 LITRES HYDRAUIQUE	550	1550	1250
(CARDAN INCLUS)				

#### TECHNIQUE/CONSTRUCTION

ÉPAISSEUR FOND MM	6	ÉPAISSEUR CUVE MMV	5
ORGANE DE MÉLANGE	3 PALETTES RESSORT		

#### DIMENSIONS HORS FIXATION

HAUTEUR (MM)	1250	PROFONDEUR (MM)	1550
--------------	------	-----------------	------

des matériaux tels que le ciment, le sable, les graviers et l'eau afin de produire du béton de haute qualité. Cet équipement est couramment utilisé dans la construction, les projets de génie civil et d'autres applications où la production de béton est nécessaire. Il réalise également de belles performances dans le mélange des semences.

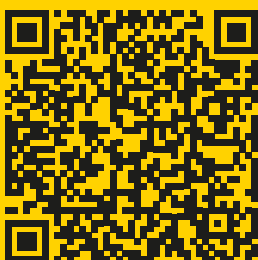
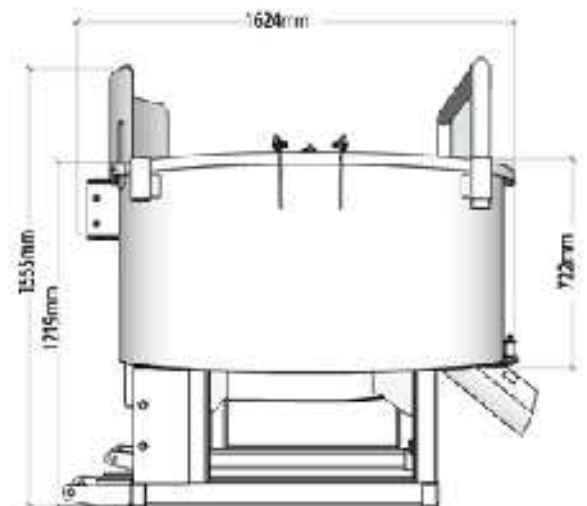



# NOTES

---





## LA PASSION DE LA PRODUCTION

*Chez AGROMANUT, la passion de la machine agricole est au cœur de tout. Nous dédions notre expertise à la fabrication d'outils de manutention premium, destinés à optimiser la production et à faciliter le travail au quotidien des agriculteurs et des éleveurs*

**Une Conception Précise, issue du terrain :** par une présence soutenue chez les agriculteurs et les revendeurs, nous avons établi, des cahiers des charges très rigoureux répondant aux attentes et besoins réels de nos clients.

**Expertise Technique et Conception 3D :** Expertise Technique et Conception 3D : Notre bureau d'étude, utilise des logiciels dédiés à la production de précision. Chaque détail est minutieusement étudié dans des phases de 3D et de simulation.



**Aciers Certifiés pour une Traçabilité Absolue :** Aucun compromis sur la qualité. Tous nos outils sont fabriqués avec des aciers certifiés, garantissant ainsi leur résistance dans toutes les épreuves au quotidien.

**Métallerie de Pointe pour la Fabrication :** Notre service méthodes pilote une usine à la fois moderne et traditionnelle associant la qualité au savoir-faire. Notre usine est équipée d'un arsenal complet de machines de production de dernière technologie, tout est fabriqué en interne nous permettant un contrôle à chaque étape du processus pour un résultat exceptionnel.

### Soudure Parfaite, l'Artisanat et la Technologie :

Les Robots assurent les soudures de série et celles procurant de la pénibilité, permettant aux hommes de se concentrer sur les soudures nécessitant la précision du savoir-faire. L'amour du métier de nos artisans Chaudronniers se reflète dans chaque pièce assemblée.

**Excellence grâce à l'Usinage Interne :** La qualité est notre force. Tous nos outils sont dotés de pièces usinées, fraisées en interne. La mise en place de cette mécanique en interne nous autorise à utiliser un maximum de pièce usinées, gage de qualité. Chaque outil possède aux articulations, des douilles, des bagues et des points de graissage. Chaque axe est usiné selon les normes industrielles, nos axes de type TP reçoivent tous une galvanisation.



Un mix d'industrie de pointe et d'artisanat



**La Préparation avant peinture gage de qualité :** Tous nos outils sont grenillés pour assurer une adhérence optimum de la peinture et donc de son pouvoir anticorrosif. Nous réalisons des contrôles rigoureux pour garantir la qualité de la préparation.

**Le Thermolaquage, une Protection Durable :** AGROMANUT offre une protection anticorrosion exceptionnelle. Cette technique écologique applique une peinture poudre époxy, suivie d'un passage au four pour un revêtement thermodurci à plus de 180°C, résistant aux chocs et rayures. Nous réalisons également des contrôles sur l'épaisseur de peinture.



**Assemblage de Précision et Contrôles Rigoureux :** Notre pôle montage est le lieu où notre technicité et notre passion s'expriment pleinement. Chaque outil est assemblé avec soin. Tous les outils sont soumis à un contrôle minutieux assurant ainsi la conformité et la qualité absolue.



**Des Pièces qui Font la Différence :** Notre engagement se reflète également dans le choix des composants. Les lames de nos outils, toutes en 400HB, offrent une résistance inégalée à l'abrasion du sol. C'est le grand point de différence entre l'outil premium et l'outil discount, c'est l'obligation pour l'utilisateur qui souhaite l'outil performant. Nos vérins hydrauliques spécifiquement conçus pour nos outils assurent une précision d'utilisation inégalée. Nos dents et doigts forgés sont sélectionnés chez le plus grand producteur, référence en matière de qualité.



*Chez AGROMANUT, nous mettons tout notre savoir-faire au service de votre réussite. Faites confiance à nos outils de haute technologie pour optimiser votre productivité agricole et bénéficier d'une longévité incomparable.*

**Productivité industrielle et rigueur d'une métallerie de tradition**



Création graphique, conception / EMS e-médias solutions emsconseil.com - Photos DR

**VOTRE  
REVENDEUR**

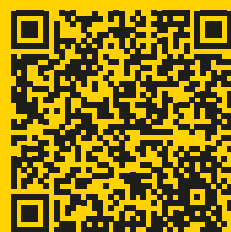

**AGROMANUT**  
**LE MOULIN À VENT**  
**41310 PRUNNAY-CASSEREAU**  
**02 34 44 59 42 CONTACT@AGROMANUT.FR**

**AGROMANUT.FR**  
LA FORCE DE LA PASSION

Les photos, plans et données techniques présentés dans ce catalogue sont fournis à titre indicatif et sont non contractuels. Dans le cadre de l'évolution de nos produits, des variations peuvent survenir sans préavis par rapport aux représentations visuelles et aux spécifications techniques ici fournies.

Ne pas jeter ce catalogue sur la voie publique / Soyez responsable pour l'environnement